

Package Contents

- Mouse x 1
- Cap with clip x 1
- USB charger cable (15 cm) x 1
- Manual x 1
- Safety precautions x 1
- Compliance with regulations x 1

Basic Specifications

Resolution	1200 dpi
Connection method	Wireless Bluetooth® connection
Compatible standard	Bluetooth® 3.0 Class 2
Profile	HID (Human Interface Device)
Radio frequency	2.4 GHz band
Radio wave method	FH-SS
Operation distance	Non-magnetic surface (e.g. wooden desk) approx. 10 m Magnetic surface (e.g. steel desk) approx. 3 m *These values were obtained in ELECOM's test environment and are not guaranteed.
Dimensions	When in use: 41.0 mm x 87.0 mm x 30.3 mm When stored: 41.0 mm x 52.0 mm x 30.3 mm
Operating temperature/humidity	5°C to 40°C/90%RH or less (without condensation)
Storage temperature/humidity	-10°C to 60°C/90%RH or less (without condensation)
Battery	Built-in lithium-ion rechargeable battery (the battery cannot be removed or replaced)
Operating time	Guidelines when used with a fully charged battery Continuous operation time: Approx. 18 hours Continuous standby time: Approx. 36 days Estimated usage time: Approx. 32 days (The usage time is estimated given a mouse operation percentage of 5% of the 8 hours per day spent operating a PC.)

Name and Function of Each Part

- | | |
|-----------------|-------------------|
| 1. Left button | 7. Pairing button |
| 2. Right button | 8. Power switch |
| 3. Wheel | 9. Optical sensor |
| 4. LED light | 10. Clip |
5. Connector cover
6. Micro USB connector for charging

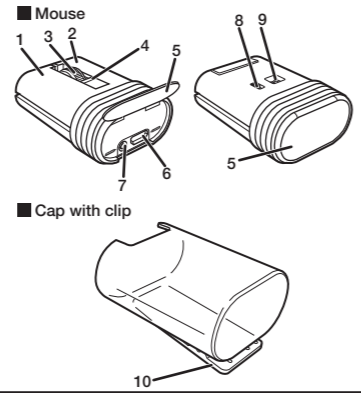

Using the mouse
Attach the cap to the rubber part on the rear of the mouse.

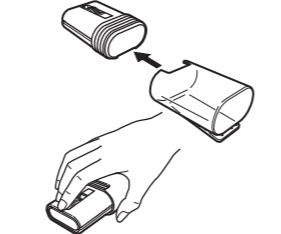

Storing the mouse
Store the mouse in the cap.

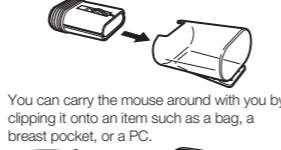

You can carry the mouse around with you by clipping it onto an item such as a bag, a breast pocket, or a PC.



1 Charging

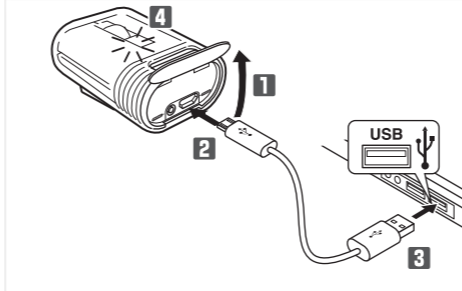

- 1 Open the connector cover.
- 2 Connect the USB [micro-B] connector of the included USB charger cable to the charging micro USB connector of the product.
- 3 Connect the USB [A] connector of the USB charger cable to the USB port on a PC.

Be sure to sufficiently check the connector orientation and the insertion location.

If the PC is not on, turn it on.
The LED light turns on in red, and charging begins. When charging is finished, this light will turn off.

2 Turning the Power On

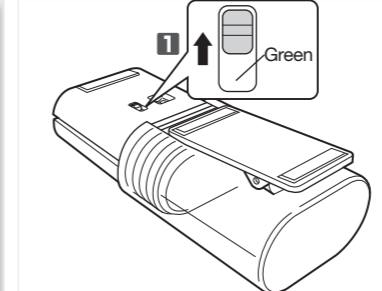

- 1 Slide the power switch to the on position (the green side of the label).
The LED light turns on in red for a fixed period of time.

Low-energy mode
When a fixed period of time elapses with the power switch in the on position and with no operations performed, the mouse will automatically switch to low-energy mode. Move the mouse to return from low-energy mode.

3 Pairing with a PC

The pairing method may vary depending on the PC that you are using. In this situation, see the PC's instruction manual.



- 1 Right-click the Bluetooth icon in the lower-right part of the screen, and then click "Add a Bluetooth Device."
- 2 Open the connector cover, and then use an item with a pointed tip to hold down the pairing button for 2 to 3 seconds. The mouse will switch to pairing mode, and the LED light will blink in red.

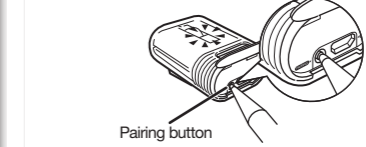

- 3 On the PC, select "ELECOM IR Optical Mouse" to register the device.
* The search method varies depending on the device that you use. When the LED light turns off, the pairing is complete.

OSX 10.9

- 1 On the Bluetooth® menu, click "Open Bluetooth Preferences."
- 2 Open the connector cover, and then use an item with a pointed tip to hold down the pairing button for 2 to 3 seconds. The LED light blinks in red.

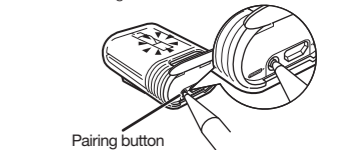

- 3 From Macintosh, select "ELECOM Bluetooth BlueLED Mouse" to register the device. When the LED light turns off, the pairing is complete.

패키지 내용 확인

- 마우스 본체 x 1
- 클립 부착 캡 x 1
- USB 충전 케이블(15cm) x 1
- 취급설명서 x 1
- 취급 주의 사항 x 1
- 규정 준수 x 1

기본 사양

카운트 수	1200 카운트
접속 방식	Bluetooth® 무선 방식
적합 규격	Bluetooth® 3.0 Class 2
프로파일	HID (Human Interface Device)
전파 주파수	2.4GHz 대
전파 방식	FH-SS 방식
전파 도달 거리	비자성체 (나무판 등) : 약 10m 자성체 (철판 등) : 약 3m ※페사 환경에서의 테스트 값이며 보충값은 아닙니다.
외형 치수	사용 시: W41.0 mm x D87.0 mm x H30.3 mm 수납 시: W41.0 mm x D52.0 mm x H30.3 mm
동작 온도 / 습도	5°C ~ 40°C / ~ 90% RH(단, 결로가 없을 때)
보존 온도 / 습도	-10°C ~ 60°C / ~ 90% RH(단, 결로가 없을 때)
사용 전지	내장 리튬이온 충전지 (전지는 분리 또는 교환되지 않습니다)
동작 시간	완충 상태에서의 예상 시간 연속 동작 시간 : 약 18 시간 연속 대기 시간 : 약 36 일 예상 사용 가능 시간 : 약 32 일 (1 일 8 시간 컴퓨터 조작 중 5% 를 마우스 조작에 할당할 경우)

각 부분의 명칭 및 기능

- | | |
|-----------|-----------|
| 1. 좌 버튼 | 7. 페어링 버튼 |
| 2. 우 버튼 | 8. 전원 스위치 |
| 3. 휠 | 9. 광학식 센서 |
| 4. LED 램프 | 10. 클립 |
5. 커넥터 커버
6. microUSB 충전 커넥터

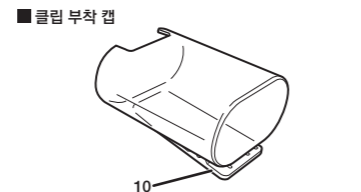
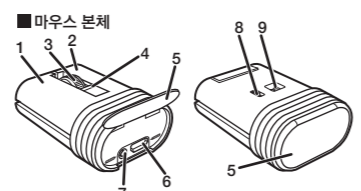

마우스 사용 시
마우스 뒤쪽의 고무 부분에 캡을 부착해 사용합니다.

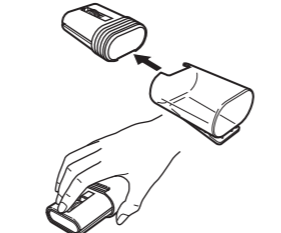

마우스 수납 시
마우스 본체를 캡에 수납합니다.

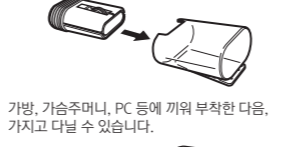

가방, 가슴주머니, PC 등에 끼워 부착한 다음, 가지고 다닐 수 있습니다.

1 충전하기

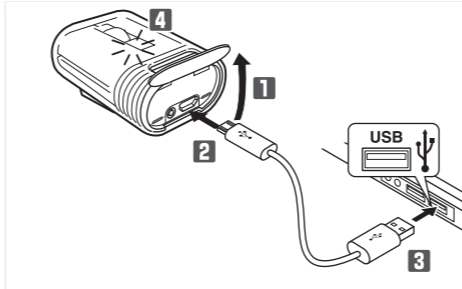

- 1 커넥터 커버를 엽니다
- 2 본 제품의 microUSB 충전 커넥터에 부착된 USB 충전 케이블의 USB [microB] 커넥터를 연결합니다.
- 3 USB 충전 케이블의 USB [A] 커넥터를 컴퓨터의 USB 포트에 연결합니다.

컴퓨터의 전원이 켜져 있지 않을 경우에는 전원을 켭니다.
LED 램프가 적색으로 점등한 후, 충전을 시작합니다. 충전이 완료되면 소등합니다.

2 전원 켜기

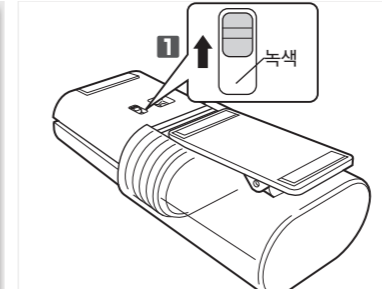

- 1 전원 스위치를 ON 위치(녹색 쪽)로 합니다.
LED 램프가 일정시간 적색으로 점등합니다. ※ 건전지 전량이 적을 때, 일정 시간 적색 점멸합니다.

절전 모드에 대해
전원 스위치는 ON인 상태에서 조작 없이 일정 시간이 지나면, 자동으로 절전 모드로 이행됩니다. 마우스를 움직이면 절전 모드에서 복귀합니다.

3 컴퓨터와 페어링 하기

페어링 방법은 사용하는 컴퓨터에 따라 다를 수 있습니다. 그 경우 컴퓨터 취급설명서를 확인하십시오.

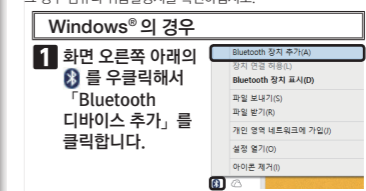

- 1 화면 오른쪽 아래의 Bluetooth 아이콘을 우클릭해서 「Bluetooth 디바이스 추가」를 클릭합니다.
- 2 커넥터 커버를 열어 끝이 뾰족한 것을 사용해 페어링 버튼을 2~3초 눌렀다가 떼습니다. 페어링 모드가 되고, LED 램프가 적색으로 점멸합니다.



- 3 컴퓨터에서 「ELECOM IR Optical Mouse」를 선택하고 등록합니다.
※ 검색 방법은 사용하는 기기에 따라 다릅니다. LED 램프가 소등하면 페어링이 완료됩니다.

OSX 10.9의 경우

- 1 Bluetooth® 메뉴에서 「Bluetooth 환경 설정을 열기」를 클릭합니다.
- 2 커넥터 커버를 열어 끝이 뾰족한 것을 사용해 페어링 버튼을 2~3초 눌렀다가 떼습니다. LED 램프가 적색으로 점멸합니다.



- 3 Macintosh에서 「ELECOM Bluetooth BlueLED Mouse」를 선택하고 등록합니다. LED 램프가 소등하면 페어링이 완료됩니다.

确认包装内容

- 鼠标本体 x 1
- 带夹子的盖子 x 1
- USB充电连接线 (15 cm) x 1
- 使用说明书 x 1
- 安全注意事项 x 1
- 法规标示 x 1

基本规格

分辨率	1200 DPI
连接方式	Bluetooth® 无线方式
符合规格	Bluetooth® 3.0 Class 2
规范	HID (Human Interface Device)
电波频率	2.4GHz 频段
电波方式	FH-SS 方式
电波传播距离	非磁性物体(木桌等) : 约 10 m 磁性物体(铁桌等) : 约 3 m ※ 这是在本公司环境下的测试值, 并非保证值。
外观尺寸	使用时: W41.0 mm x D87.0 mm x H30.3 mm 收纳时: W41.0 mm x D52.0 mm x H30.3 mm
工作温度 / 湿度	5°C ~ 40°C, 相对湿度最高 90%(但无结露)
存放温度 / 湿度	-10°C ~ 60°C, 相对湿度最高 90%(但无结露)
电池	内置锂离子充电电池 (电池不能取出、更换)
工作时间	充满电后的大致时间 连续工作时间 : 约 18 小时 连续待机时间 : 约 36 天 估计可用时间 : 约 32 天 (假设 1 天使用计算机 8 小时, 其中 5% 的时间在操作鼠标)

各部分的名称及其作用

- | | |
|---------|----------|
| 1. 左键 | 7. 配对键 |
| 2. 右键 | 8. 电源键 |
| 3. 滚轮 | 9. 光学传感器 |
| 4. LED灯 | 10. 夹子 |
5. 连接器盖子
6. microUSB充电接口

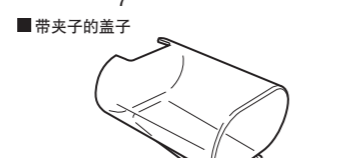
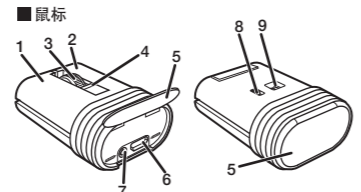

使用鼠标时
将盖子装到鼠标后部的橡胶部分处。

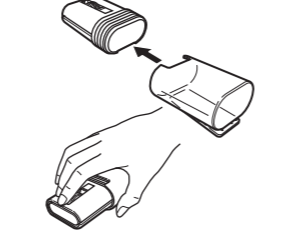

收纳鼠标时
将鼠标本体收纳到盖子中。



可夹在皮包、胸前口袋、PC等处携带。

1 充电

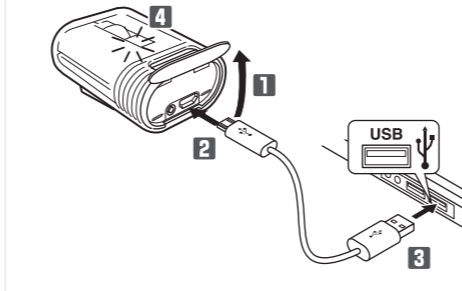

- 1 打开接口保护盖
- 2 将附带的USB充电连接线的USB [microB] 接头连接到本产品的microUSB充电接口上。
- 3 将USB充电连接线的USB [A] 接头连接到计算机的USB端口上。

请仔细确认接头的方向和插入部位。

如果计算机电源没有打开, 打开电源。
LED灯点亮红灯, 开始充电。充电完成后, 灯熄灭。

2 打开电源

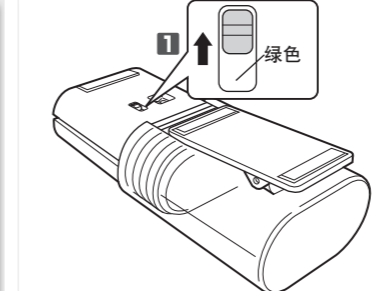

- 1 将电源开关滑动到ON的位置 (标签在绿色一侧)。
LED灯点亮红灯片刻。
※ 电池余量较少时, 红灯闪烁片刻。

关于省电模式
若在打开电源状态下时隔一段时间不进行操作, 自动进入省电模式。移动鼠标, 即可从省电模式恢复工作。

3 与计算机配对

配对方法可能因使用的计算机不同而有所差异。这种情况下, 请确认计算机的使用说明书。



- 1 右击画面右下的 Bluetooth 图标, 点击 "添加 Bluetooth 设备"。
- 2 打开接口保护盖, 用尖头的物品按压配对键 2~3 秒后松开。进入配对模式, LED 红灯闪烁。



- 3 在计算机上选择 "ELECOM IR Optical Mouse" 注册。
※ 搜索方法因使用的机器不同而有所差异。LED 灯熄灭后, 配对完毕。

OSX 10.9 时

- 1 在 Bluetooth® 菜单上点击 "打开 Bluetooth® 环境设定..."。
- 2 打开连接器盖子, 用尖头的物品按压配对键 2~3 秒后松开。LED 红灯闪烁。

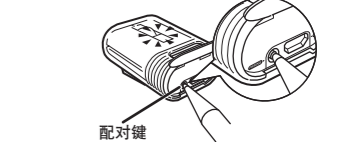

- 3 在 Macintosh 上选择 "ELECOM Bluetooth BlueLED Mouse" 注册。LED 灯熄灭后, 配对完毕。

使用說明書

附夾子的 Bluetooth® 滑鼠

確認包裝內容

- 滑鼠本體 x 1
- 附夾子的蓋子 x 1
- USB 充電線 (15cm) x 1
- 使用說明書 x 1
- 安全注意事項 x 1
- 遵守規則 x 1

基本規格

解析度	1200 dpi
連接方式	Bluetooth® 無線方式
適合規格	Bluetooth® 3.0 Class 2
規範	HID (Human Interface Device)
電波頻率	2.4GHz 頻段
電波方式	FH-SS 方式
電波距離	非磁性物體(木桌等): 約 10m 磁性物體(鐵桌等): 約 3m ※ 這是本公司環境下的測試值, 並非保證。
外型尺寸	使用時 W41.0 mm × D87.0 mm × H30.3 mm 收納時 W41.0 mm × D52.0 mm × H30.3 mm
動作溫度 / 濕度	5°C ~ 40°C / ~ 90%RH (必須無水氣凝結)
存放溫度 / 濕度	-10°C ~ 60°C / ~ 90%RH (必須無水氣凝結)
電池	內建鋰離子充電電池 (電池無法拆卸、更換)
動作時間	充滿電後的大致時間 連續動作時間: 約 18 小時 連續待機時間: 約 36 天 估計可用時間: 約 32 天 (假設 1 天使用 8 小時電腦, 其中 5% 時間使用滑鼠)

各部位名稱及功能

- 左鍵
- 右鍵
- 滾輪
- LED 燈
- 連接器蓋
- 充電用 microUSB 連接器
- 配對鍵
- 電源開關
- 光學式感應器
- 夾子

滑鼠本體

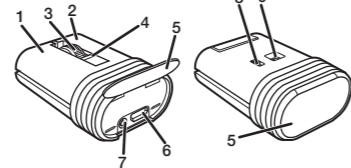

附夾子的蓋子

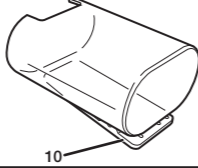

使用滑鼠時

將蓋子安裝於滑鼠後部的橡膠部分使用。

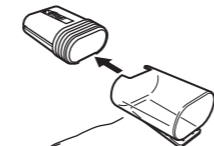

收納滑鼠時

將滑鼠本體收納於蓋子。

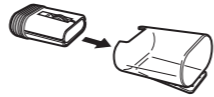

能夠夾於包包、胸前口袋、電腦等攜帶。

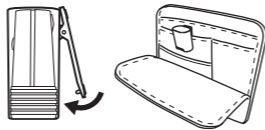

1 充電

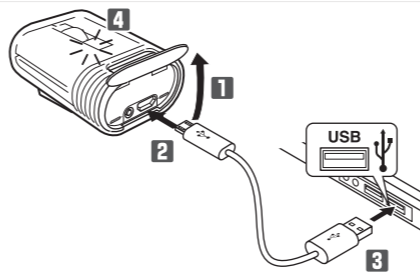

- 1 打開連接器蓋。
- 2 將附屬的充電用 USB 線的 USB (micro B) 連接器, 連接於本產品的充電用 microUSB 連接器。
- 3 將充電用 USB 線的 USB (A) 連接器, 連接於電腦的 USB 埠。
- 4 如果電腦電源未開啟, 開啟電源。LED 燈閃爍紅燈, 開始充電。充電完成之後, 會熄燈。

請確認連接器方向與插入部位。

2 開啟電源

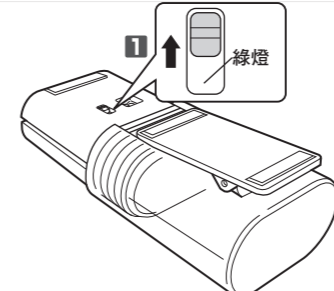

- 1 將電源開關滑至開啟的位置 (標識為綠色那一側)。
LED 燈會亮紅燈片刻。
* 電池殘餘量變少時, 會閃爍一陣子紅燈。

省電模式

在開啟電源的狀態下如果有一段時間沒有操作, 就會自動進入省電模式。移動滑鼠, 就會從省電模式恢復運作。

3 和電腦配對

配對方法可能會依您使用的電腦而有所不同。該情況下, 請確認電腦的使用說明書。

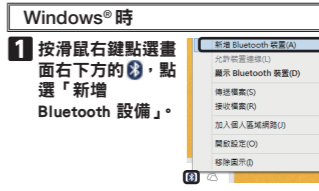

- 1 按滑鼠右鍵點選畫面右下方的 1, 點選「新增 Bluetooth 設備」。
- 2 打開連接器蓋, 使用前端尖銳物按配對鍵 2~3 秒, 然後放開。變成配對模式, LED 燈閃爍紅燈。



- 3 從電腦選擇「ELECOM Bluetooth BlueLED Mouse」登錄。
* 搜尋方法會依您使用的機器而有所不同。LED 燈熄燈之後, 配對即完成。

OSX 10.9 的情況下

- 1 從 Bluetooth® 選項, 點選「開啟 Bluetooth® 環境設定...」。
- 2 打開連接器蓋, 使用前端尖銳物按配對鍵 2~3 秒, 然後放開。LED 燈閃爍紅燈。

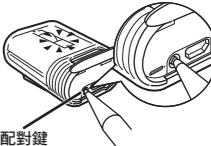

- 3 從 Macintosh 選擇「ELECOM Bluetooth BlueLED Mouse」登錄。
LED 燈熄燈之後, 配對即完成。

Bahasa Indonesia Manual Mouse Bluetooth® dengan Klip

Nama dan Fungsi dari Setiap Bagian

- Mouse
- Menggunakan mouse
- Tutup dengan klip
- Menyimpan mouse
- 1. Tombol kiri
- 2. Tombol kanan
- 3. Roda
- 4. Cahaya LED
- 5. Penutup konektor
- 6. Konektor Micro USB untuk pengisian daya
- 7. Tombol memasangkan
- 8. Sakelar daya
- 9. Sensor Optik
- 10. Penjepit

Mengisi daya

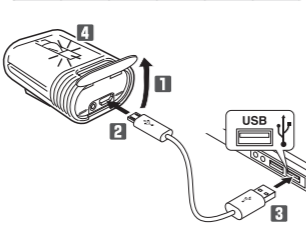

- 1 Buka penutup konektor.
- 2 Hubungkan konektor USB [micro-B] dari kabel charger USB yang disertakan ke konektor micro USB produk.
- 3 Hubungkan USB [A] konektor kabel charger USB ke port USB pada PC.
- 4 Nyalakan PC jika dalam keadaan mati.

Nyalakan Daya.

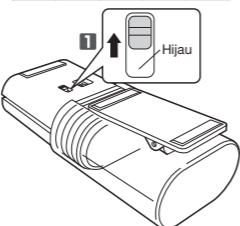

- 1 Geser sakelar daya ke posisi menyala (sisi hijau dari label).

Memasangkan dengan PC

Metode memasangkan dapat berbeda tergantung pada PC yang Anda gunakan.

- 1 Buka "Layar Memasangkan".
- 2 Buka penutup konektor, lali gunakan item dengan ujung yang runcing untuk menekan tombol memasangkan selama 2 hingga 3 detik.
- 3 Pada PC, pilih "ELECOM IR Optical Mouse" untuk mendaftarkan perangkat.

الإقتران مع جهاز كمبيوتر

قد تختلف طريقة الإقتران اعتماداً على جهاز الكمبيوتر الذي تستخدمه.

- 1 افتح "Pairing Screen" في Windows®.
- 2 افتح غطاء الموصل, ثم استخدم عنصر ذو طرف مدبب للضغط باستمرار على زر الإقتران لمدة 2 إلى 3 ثوان.
- 3 على جهاز الكمبيوتر, اختر "ELECOM IR Optical Mouse" لتسجيل الجهاز.

تشغيل الطاقة

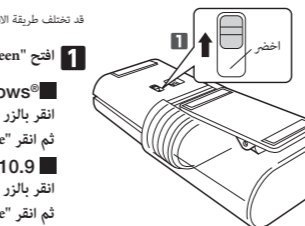

- 1 حرك مفتاح الطاقة إلى وضع التشغيل (الجانب الأخضر من الملصق).

الشحن

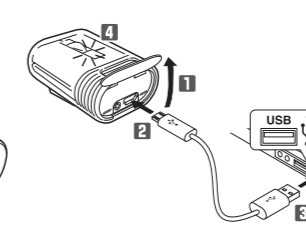

- 1 افتح غطاء الموصل.
- 2 قم بتوصيل موصل USB [micro-B] الخاص بكابيل الشاحن USB المرفق بموصل USB الصغير الخاص بالمنتج.
- 3 قم بتوصيل موصل USB [A] الخاص بكابيل الشاحن في منفذ USB على جهاز كمبيوتر.
- 4 إذا كان جهاز الكمبيوتر ليس قيد التشغيل, قم بتشغيله.

"Bluetooth" فارة مزودة بمشبك دليل التشغيل العربية

استخدم الفارة مع تركيب الغطاء في الجزء المطابق الموجود على الجزء الخلفي من الفارة.

- 1 استخدم الفارة مع تركيب الغطاء في الجزء المطابق الموجود على الجزء الخلفي من الفارة.
- 2 قم بتوصيل موصل USB [micro-B] الخاص بكابيل الشاحن USB المرفق بموصل USB الصغير الخاص بالمنتج.
- 3 قم بتوصيل موصل USB [A] الخاص بكابيل الشاحن في منفذ USB على جهاز كمبيوتر.
- 4 إذا كان جهاز الكمبيوتر ليس قيد التشغيل, قم بتشغيله.

Español Manual Bluetooth® Mouse con Clip

Nombres y funciones de cada parte

- Mouse
- Usado del mouse
- Estuche con clip
- Almacenamiento del mouse
- 1. Botón izquierdo
- 2. Botón derecho
- 3. Rueda
- 4. Luz LED
- 5. Cobertura del conector.
- 6. Conector Micro USB para cargar
- 7. Botón de emparejamiento
- 8. Interruptor de energía
- 9. Sensor óptico
- 10. Clip

Cargando

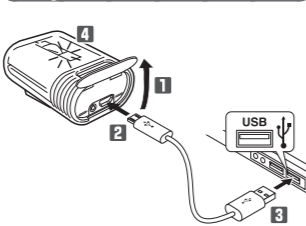

- 1 Abra la cobertura del conector.
- 2 Conecte el conector USB [micro-B] del cargador USB incluido al conector micro USB del producto.
- 3 Conecte el conector USB [A] del cable cargador USB al puerto USB de una PC.
- 4 Si la PC no se encuentra encendida, enciéndala.

Encienda la energía

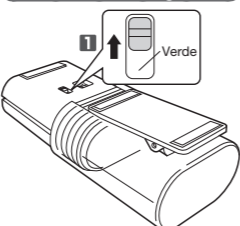

- 1 Deslice el interruptor de alimentación principal a la posición ON (encendido) (el lado verde de la etiqueta).

Emparejamiento con una PC.

El método de emparejamiento puede variar según la PC que esté utilizando.

- 1 Abra la "Pantalla de emparejamiento".
- 2 Abra la cobertura del conector y utilice un elemento con punta para sostener el botón de emparejamiento durante 2 o 3 segundos.
- 3 En la PC, seleccione "ELECOM IR Optical Mouse" para registrar el dispositivo.

日本語 取扱説明書 クリップ付き Bluetooth® マウス

各部の名称とはたらき

- マウス本体
- マウス使用時
- マウス収納時
- 1. 左ボタン
- 2. 右ボタン
- 3. ホイール
- 4. LED ランプ
- 5. コネクターカバー
- 6. 充電用 microUSB コネクター
- 7. ペアリングボタン
- 8. 電源スイッチ
- 9. 光学式センサー
- 10. クリップ

充電する



- 1 コネクターカバーを開きます。
- 2 本製品の充電用 microUSB コネクターに付属の充電用 USB ケーブルの USB [microB] コネクターを接続します。
- 3 充電用 USB ケーブルの USB [A] コネクターをパソコンの USB ポートに接続します。
- 4 パソコンの電源が入っていない場合は、電源を入れます。

電源をオンにする

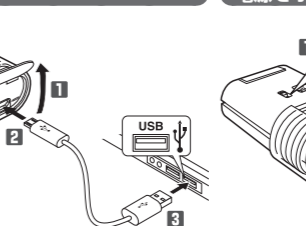

- 1 電源スイッチを ON の位置 (ラベルが緑側) にスライドさせます。

パソコンとペアリングする

ペアリング方法はご使用のパソコンによって異なる場合があります。

- 1 ペアリング画面を開きます。
- 2 コネクターカバーを開けて、先の尖ったものを使用してペアリングボタンを 2~3 秒押し、離します。
- 3 パソコンから「ELECOM IR Optical Mouse」を選択して登録します。