

# CCH-018BK・CCH-018BU・CCH-018RE パーツリスト及び組立説明書

梱包を開梱して、各パーツが部品一覧通り揃っているかお確かめ下さい。

## 完成図

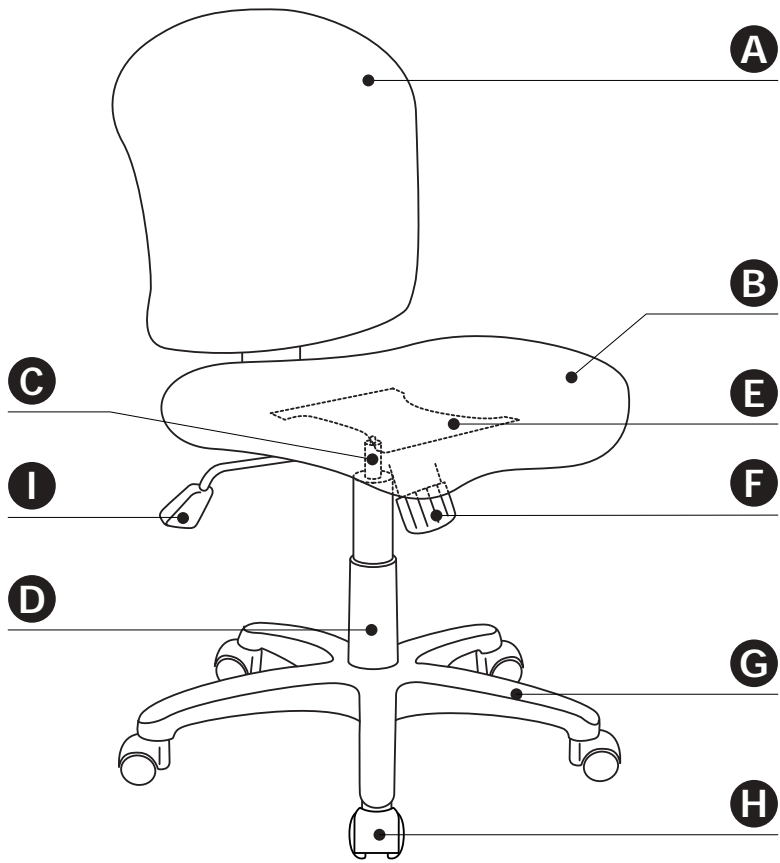

## 部品名称一覧表

記号	部品名称	数量	記号	部品名称	数量
A	背シート	1	F	ロック強度調節ノブ	1
B	座シート	1	G	脚部	1
C	ガスシリンダー	1	H	キャスター	5
D	シリンダーキャップ	1	I	座シート高さ調節レバー	1
E	座受けプレート	1			

## ネジ類・付属工具一覧表

J	ボルト(1/4インチ×28mm) シルバー色	2本	K	ボルト(1/4インチ×32mm) ゴールド色	6本
L	ワッシャー	8枚	M	スプリングワッシャー	8枚
			付属工具	六角レンチ	1本

## 組み立て前にお読み下さい

この度は、弊社製品をお買い上げ頂きまして誠にありがとうございます。本製品を組み立てる前に、必ず別紙「安全上のご注意」と下記内容をご覧ください、正しく組み立て・ご使用されますようお願い致します。

- 軍手などで保護してから組み立てて下さい。
- 組み立ての際は、手や指を挟まないよう十分ご注意ください。
- 組み立て手順に従い、各部品をしっかりと固定して下さい。締め付け・かみ合わせが緩いと危険です。
- 組み立て時は床などを傷付けないよう、十分にご注意下さい。
- 背・座やアームレストなどのクッション部が、開梱時にくぼんでいることがありますが、時間が経つにつれて復元します。

## 説明書内マーク一覧

- 注** このマークのある組み立てでは、特に気を付けて行って下さい。
- 注** 組み立てが難しいところや、よくある質問に対するQ&Aを本説明書「ヘルプ」の欄に掲載しております。ご参照下さい。
- 注** 右用と左用で組み立てに使用するパーツ形状が異なります。取り付け間違えないようお願い下さい。
- 注** 付属工具を使っての組み立てがあります。
- 注** ドライバーを使っての組み立てがあります。
- 注** 2人以上で作業を行って下さい。
- 注** 組み立てに左右共通のパーツを使用します。

## 組立説明

ご用意いただくもの... 軍手 (組み立て時のケガを防ぐために、必ず着用して下さい。)

- 脚部 G にキャスター H をしっかりと差し込みます。脚部 G 中央にガスシリンダー C をしっかりと差し込み、シリンダーキャップ D をかぶせます。

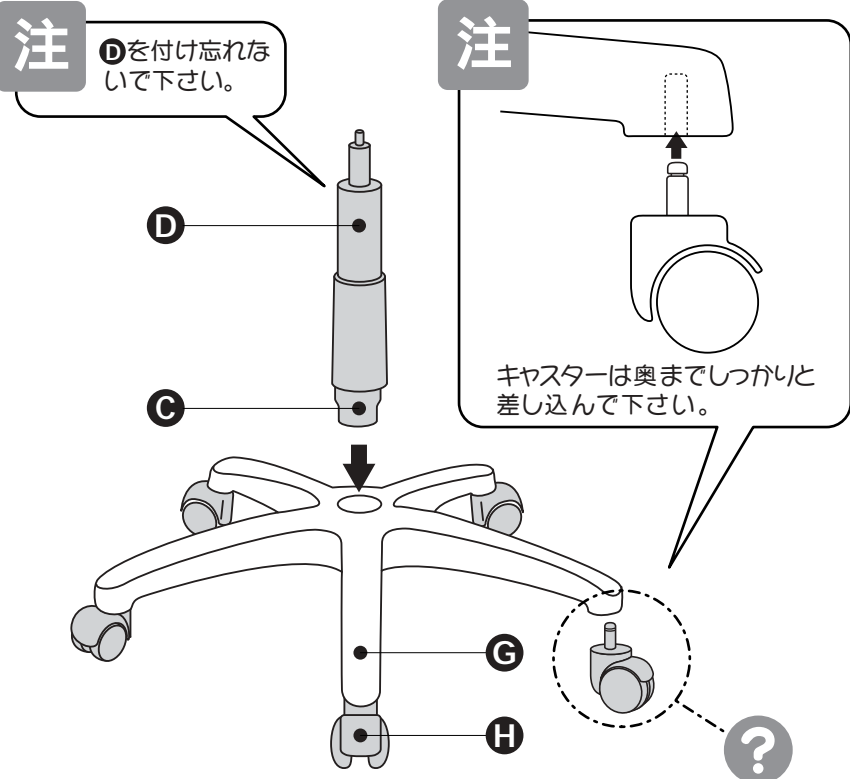

- 座シート B 裏面に、座受けプレート E を取り付けます。

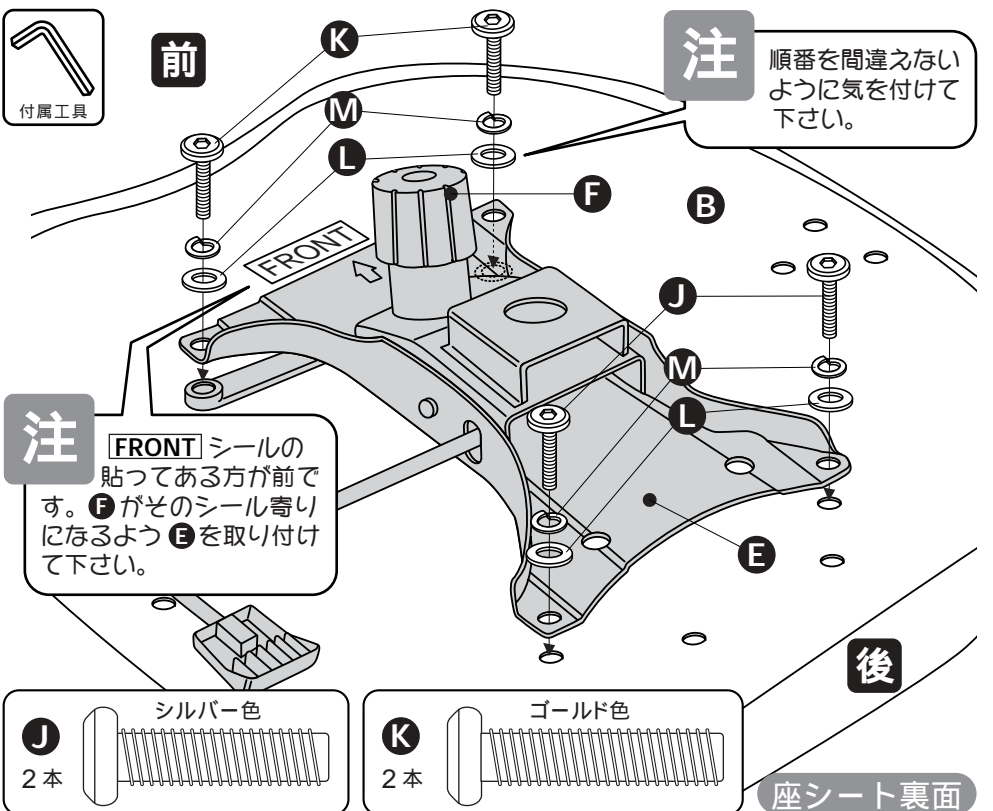

3

背シート A を、座シート B 裏面に取り付けます。



前

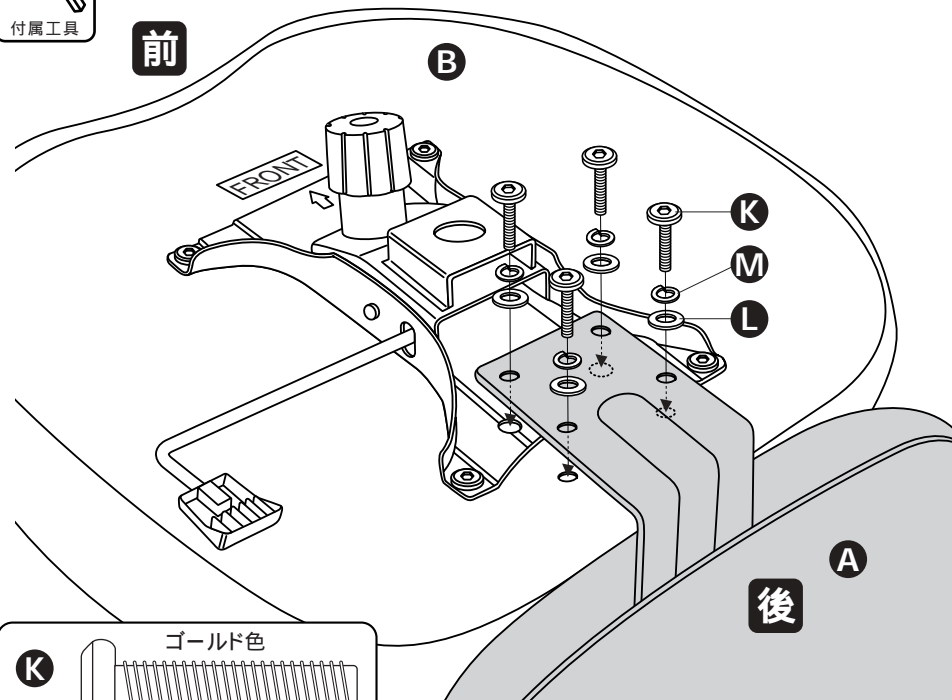

後

4

行程①で組み上げた脚部ガスシリンダー C 先端を、座シート B 裏面に取り付けた座受けプレート E に差し込みます。以上で組立完了です。

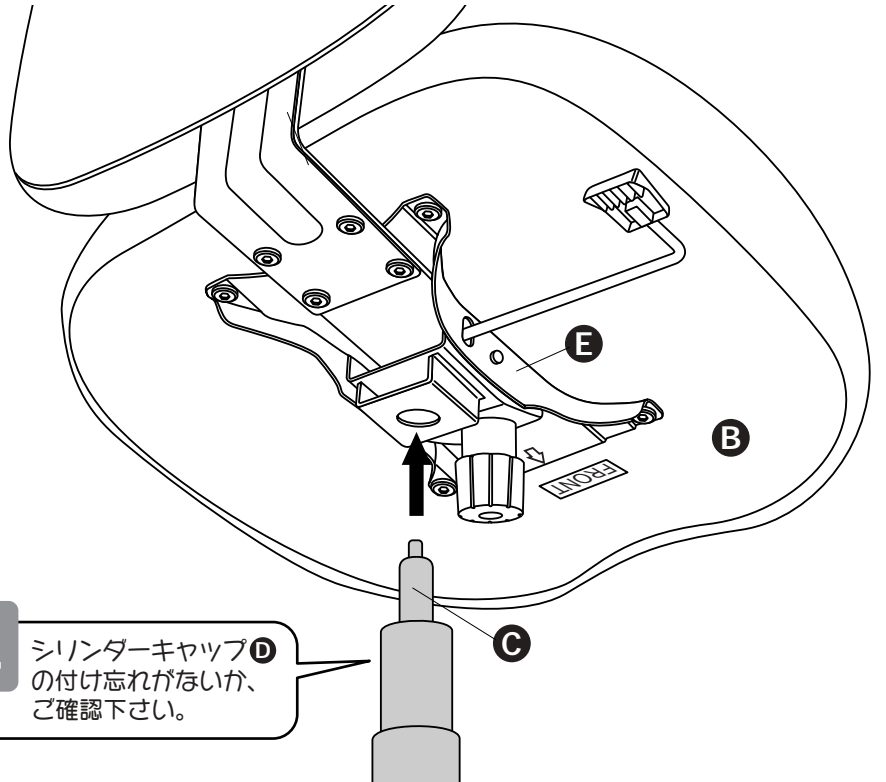

## 機能調節の方法

### 1 ロッキング(背と座が前後に揺れる機能)の強さ「反発力」調節

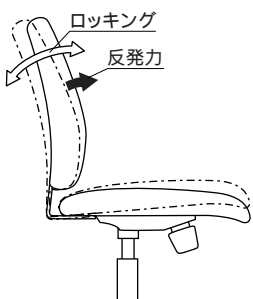

「反発力」を強くしたい時  
→ F の「ロック強さ調節ノブ」を「強」の方向に回します。

「反発力」を弱くしたい時  
→ F の「ロック強さ調節ノブ」を「弱」の方向に回します。

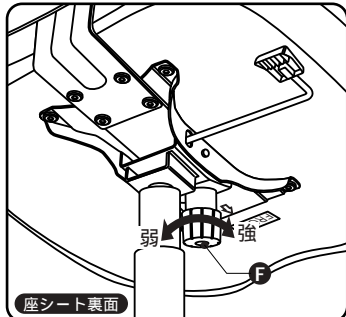

### 2 ロッキング(背と座が前後に揺れる機能)の作動と固定

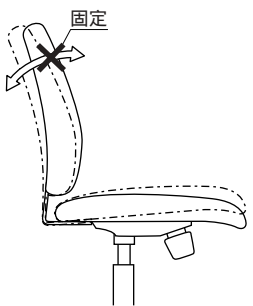

作動させる時  
→ ①の「座シート高さ調節レバー」をイスの外側に引っ張ります。

固定する時  
→ ①の「座シート高さ調節レバー」をイスの内側に押し込みます。

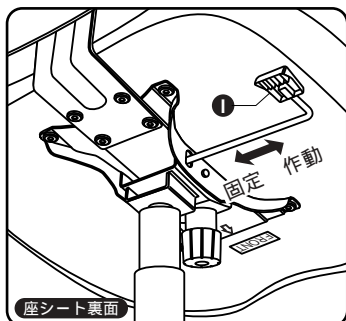

### 3 座シートの高さ調節

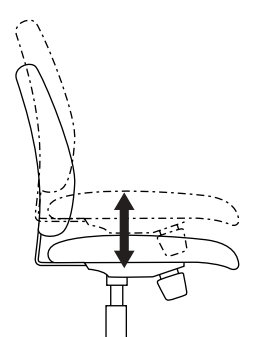

シートを下げる時  
→ 座シートに腰掛けた状態で①の「座シート高さ調節レバー」を上へ引き上げ、お好みの高さでレバーを放すと止まります。

シートを上げる時  
→ 座シートから少し腰を浮かして①の「座シート高さ調節レバー」を上へ引き上げ、お好みの高さでレバーを放すと止まります。

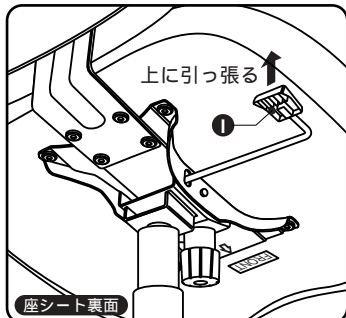

## ヘルプ

### Q. キャスターが上手く入らない!

A. 脚部先端の差し込み用の穴に、キャスターの軸をまっすぐに差し込んで下さい。グリグリと回しながら押し込むと、さらに入り易いです。

### Q. ロッキング(背や座が前後に揺れる機能)してくれない!

A. ロッキングが固定状態になっている可能性があります。本誌「機能調節の方法」の欄をご参照下さい。  
A. ロッキング強さ調節が「強」になっているため、ロッキングしていないと感じることがあります。本誌「機能調節の方法」欄の「背・座連動ロック強さ調節」の項目をご参照下さい。

### Q. 一度組み立てると、後に分解できないの?

A. ガスシリンダーの接続部は、一度差し込み何回か体重をかけますと、外れなくなりますので、一度組み立てたものはボルトで取り付けたパーツ以外分解できません。

### Q. 汚れてしまったけど、お手入れはどうすればいいの?

A. 日常のお手入れは、柔らかい布で乾拭きして下さい。  
A. ひどい汚れを落とす場合は、薄めた中性洗剤を使用して下さい。  
注…シンナー系の溶液を使うと、生地の色が落ち変色したり、表面の塗装がはがれ変色の原因になりますので、絶対に使用しないで下さい。

商品に関するお問い合わせは **エレコム総合インフォメーションセンター**  
**TEL.03-5337-3024**

受付時間  
9:00 ~ 12:00  
13:00 ~ 18:00

年中無休

エレコムFAXテクニカルサポート 受付時間  
9:00 ~ 12:00 13:00 ~ 17:00  
FAX.03-5500-2881 月曜日 ~ 金曜日(祝・祭日を除く)