

パソコンデスクオプション 取扱い及び組立説明書

CF-12
CF-14
CF-16
CF-18

この度は、弊社製品をお買い上げ頂きまして誠にありがとうございます。本製品を組み立てる前に、必ず「組立使用上の注意」をご覧ください、正しく組立、ご使用されますようお願い致します。

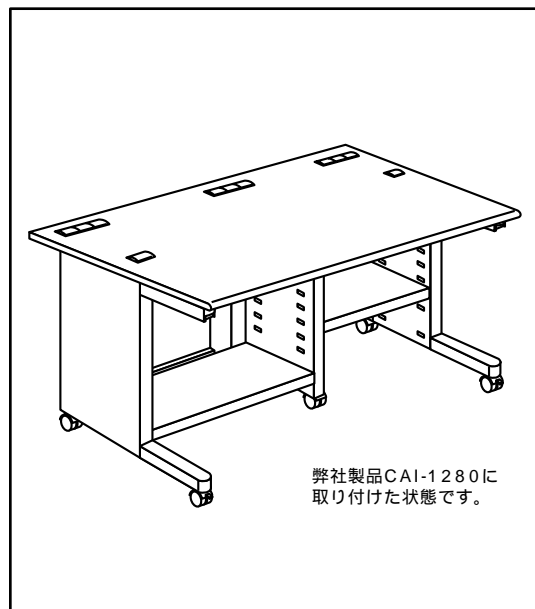

組立図使用マーク一覧

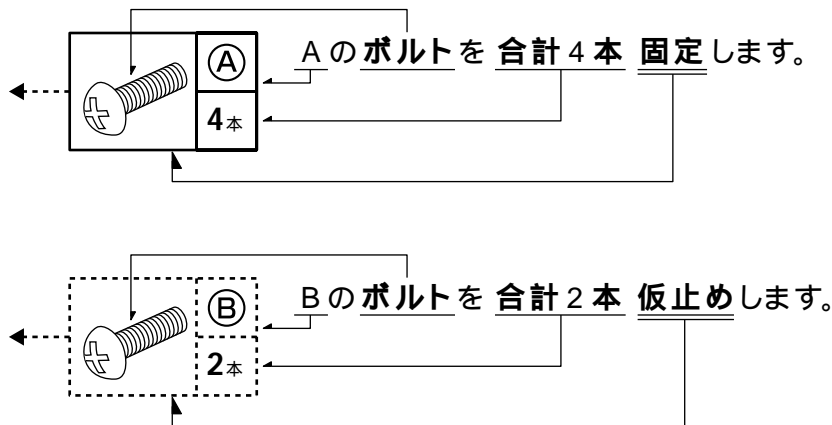

- 

付属工具を使っ
ての組立があり
ます。
- 

2人以上で作業
を行ってくだ
さい。
- 

左右共通の部
材を使用し
ます。
- 

右用と左用と
で部材の形
状が異なり
ます。組立
の際に取付
け間違いの
ないように
ご注意くだ
さい。

組立・使用上の注意

- ⚠ **注意マーク**.....この表示の欄は「軽傷を負う又は、物的損害のみが発生する可能性が想定される」内容です。取扱いには十分ご注意ください。
- ⚠ **警告マーク**.....この表示の欄は「死亡又は、重傷などを負う可能性が想定される」内容です。取扱いには十分ご注意ください。

- ⚠ 必ず軍手や手袋などで手を保護してから組立を行って下さい。
- ⚠ 必ず屋内で使用し、水のかかる場所や直射日光のあたる場所での使用は避けて下さい。
- ⚠ 組立の際は手や指を挟まないように注意しストーブや、コンロなど火気のある場所での組立は絶対に避けて下さい。
- ⚠ 使用中に組み付けたボルトが緩んできた場合は再度、組立手順にもとづき、増締めを行って下さい。(その際、天板・棚板等に載せているすべての機器を取り外して行って下さい。)
- ⚠ 組立手順に従って指定された位置のボルトは確実に止め、組み立てて下さい。ネジが緩いと危険です。
- ⚠ ベンジン・酸・熱湯・シンナー・ミガキ粉・石油などのお手入れは避けて下さい。必ず強く絞ったぞうきんなどで、拭くなどして下さい。
- ⚠ 組立時は床などを傷つけないよう十分ご注意ください。
- ⚠ コンセント付きのものは容量を超えて使用しないで下さい。感電や火災の原因となります。
- ⚠ テーブルや棚の上に立つと危険です。絶対に上に乗らないで下さい。

部品一覧表

組み立てを行う前に、以下の部材がすべて揃っているかご確認下さい。

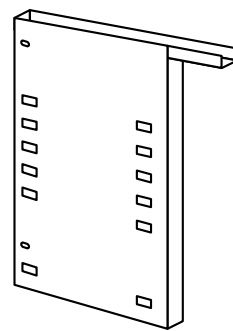
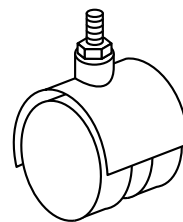
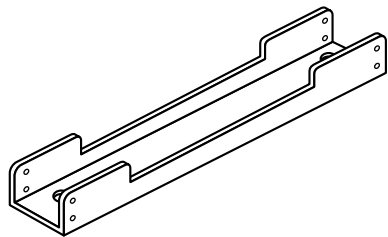
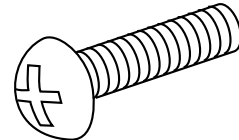
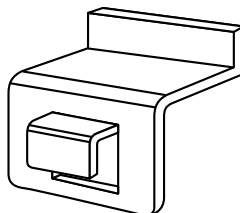
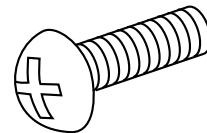
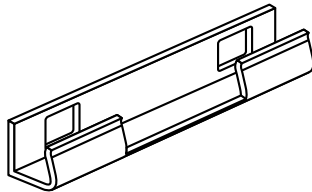
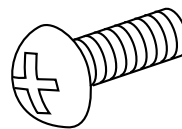
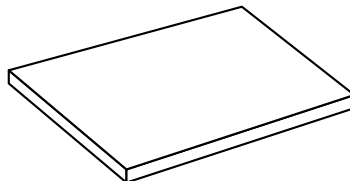
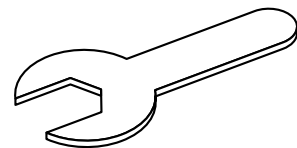
品番	部材外観	品名 数量	品番	部材外観	品名 数量
		センター支柱 1本			キャスター 2個
		ジョイント金具 1本	A		ボルト (M6×25) 1本
		棚受金具 (小) 8個	B		ボルト (M6×16) 2本
		棚受金具 (大) 4本	C		ボルト (M6×12) 4本
		棚板 2枚	付属 工具		スパナ (キャスター用) 1本

組立説明

本製品はロックダウン式家具です。必ず組立手順、組立上の注意事項等の指示に従って組立を行って下さい。

使用する工具及び、ご用意いただくもの

軍手

ドライバー

- 1** センター支柱の取り付けを始める前にロックスクリューを4カ所ゆるめ、ボルト2本外して天板を取り外します。
 図で指示してあるバックパネル前面の穴ふさぎキャップを取り外します。
 穴ふさぎキャップを取り外した穴が、センター支柱の取り付け位置になります。

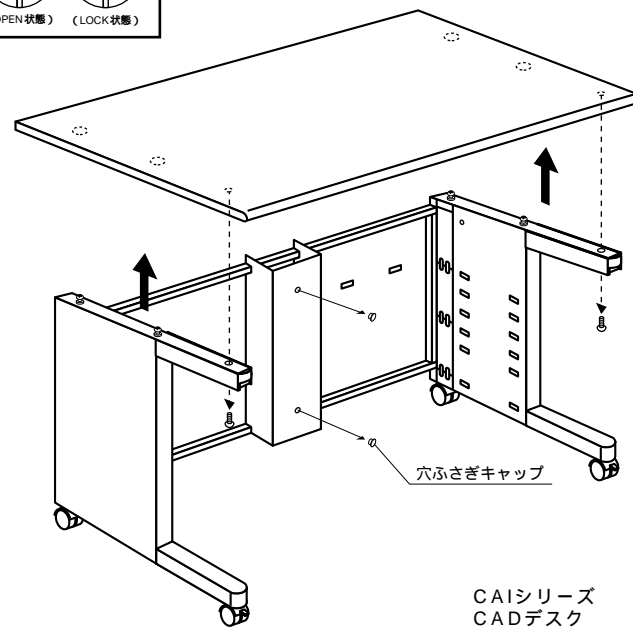
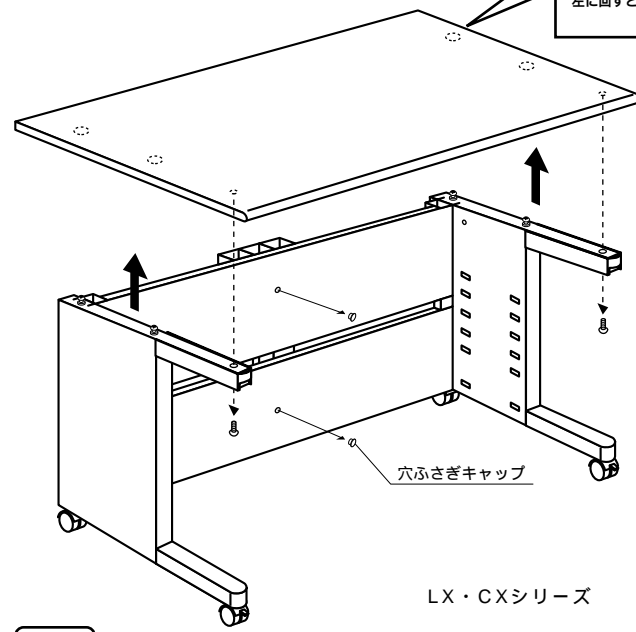

⚠ 作業を行う前に必ず天板面にある機器をすべて取り除いて下さい。

- 2** ジョイント金具 を、1項で穴ふさぎキャップを外した穴にボルトBで取り付けます。

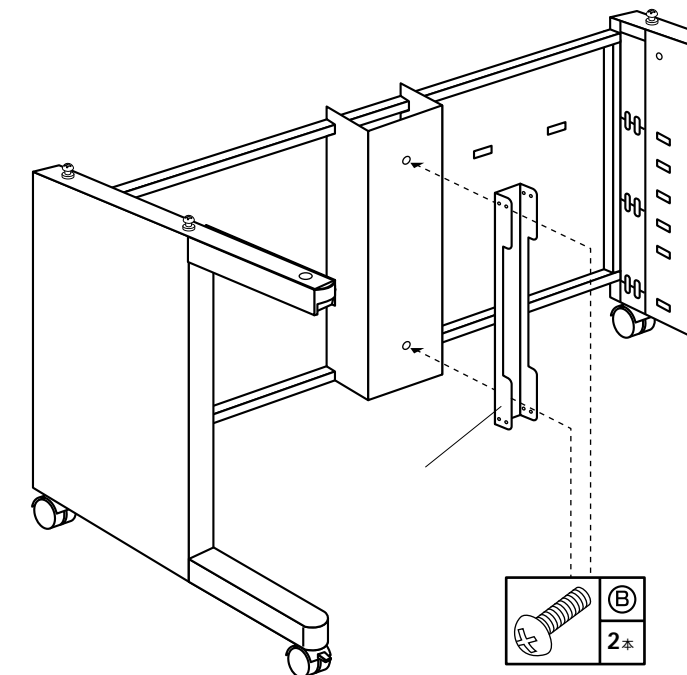

図は弊社製品 CAI-1280 に取り付ける例です。

- 3** 付属工具のスパナでキャスター を取り付けます。
 センター支柱 を、ジョイント金具 にはめ込み、ボルトCで仮止めします。
 図はCAIシリーズ・CADデスクへの取り付け穴位置を示したものです。LXシリーズ・CXシリーズは、別図を参照の上、取り付けを行って下さい。

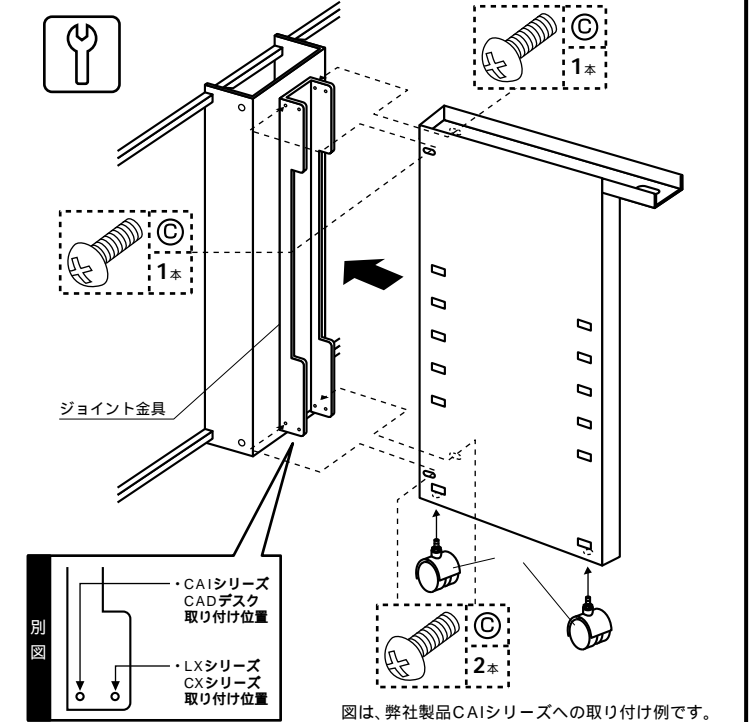

図は、弊社製品CAIシリーズへの取り付け例です。

- 4** 前項1で取り外した天板を元のように支柱に載せ、取り外したボルトで再度取り付け 仮止め ます。
 センター支柱上面を天板裏面にボルトAで仮止めします。

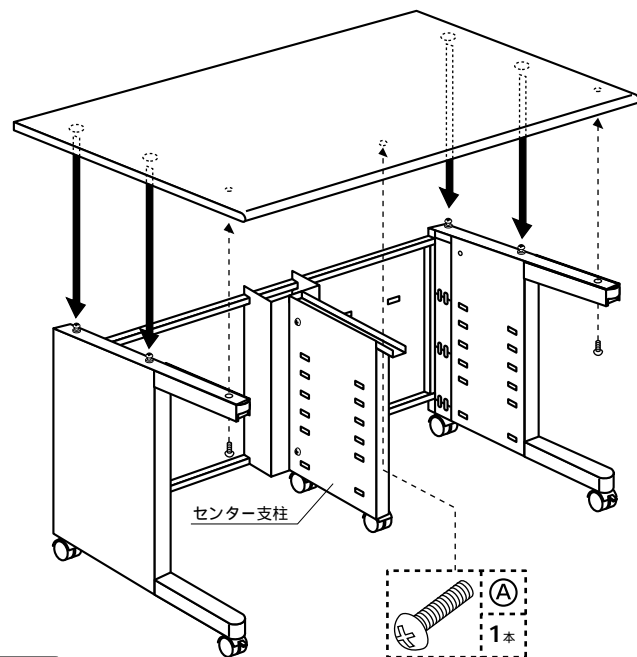

⚠ 天板取付時に挟まないようご注意ください。

- 5** 左・右・中央の支柱にある「棚受金具取り付け穴」の、お好みの高さに棚受金具(小) を取り付けます。
 左・右・中央の支柱にある一番下の「棚受金具取り付け穴」に棚板を取り付ける際は、棚受金具(大) を使用して下さい。(別図参照)
 棚板 を棚受金具に載せます。
 すべてのボルト・ロックスクリューを締め付けて組立完成です。

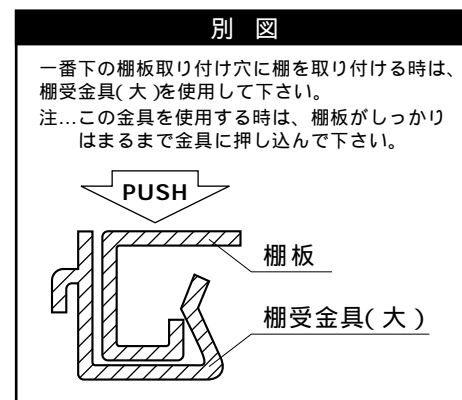

別図
 一番下の棚板取り付け穴に棚を取り付ける時は、棚受金具(大) を使用して下さい。
 注...この金具を使用する時は、棚板がしっかりとまるまで金具に押し込んで下さい。



完成図 弊社製品CAI-1280に
 取り付けられた状態です。

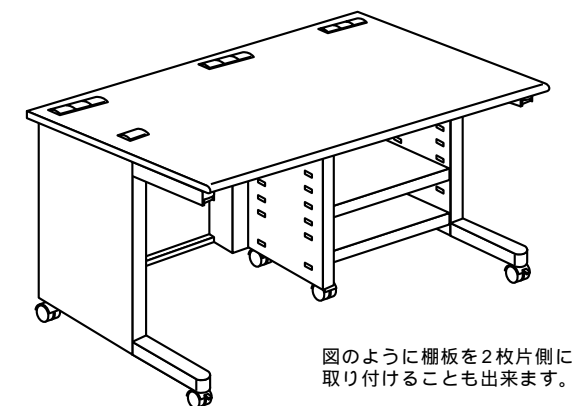
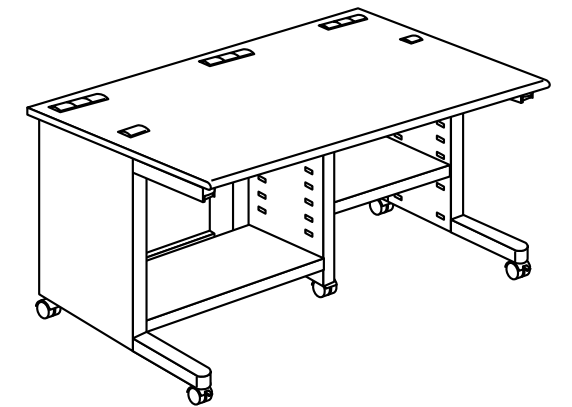

図のように棚板を2枚片側に
 取り付けることも出来ます。