

ガラス天板パソコンデスク 取扱い及び組立説明書

LPG-90H

この度は、弊社製品をお買い上げ頂きまして誠にありがとうございます。本製品を組み立てる前に、必ず「組立使用上の注意」をご覧ください、正しく組み立て・ご使用されますようお願い致します。

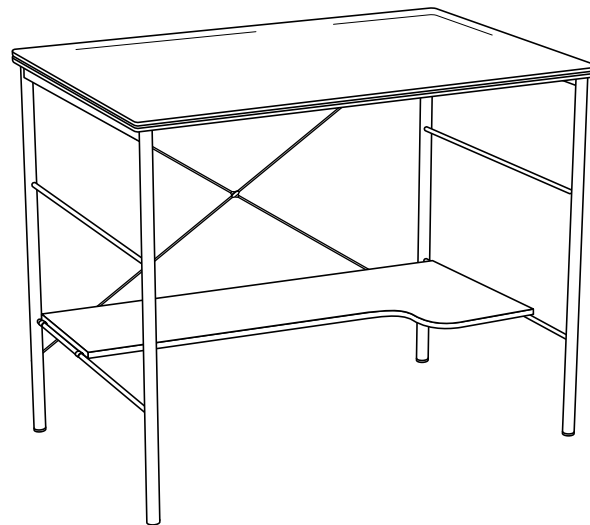

マーク一覧

- 

付属工具を使つての組み立てがあります。
- 

プラスドライバーを使つての組み立てがあります。
- 

2人以上で作業を行つて下さい。
- 

左右共通の部材を使用します。
- 

右用と左用とで部材の形状が異なります。組み立ての際に取り付け間違いのないようご注意ください。

組立・使用上の注意

- ⚠ 注意マーク.....この表示の欄は「軽傷を負う又は、物的損害のみが発生する可能性が想定される」内容です。取扱いには十分ご注意ください。
- ⚠⚠ 警告マーク.....この表示の欄は「死亡又は、重傷などを負う可能性が想定される」内容です。取扱いには十分ご注意ください。





- ⚠ 必ず軍手や手袋などで手を保護してから組み立てを行つて下さい。
- ⚠ 組み立ての際は手や指を挟まないように注意し、ストーブやコンロなど火気のある場所での組み立ては絶対に避けて下さい。
- ⚠ 組み立て手順に従つて指定された位置のボルトは確実に止め、組み立てて下さい。ネジが緩いと危険です。
- ⚠ 組み立て時は床などを傷つけないよう十分ご注意ください。
- ⚠⚠ テーブルや棚の上に立つと危険です。絶対に上に乗らないで下さい。
- ⚠⚠ ストーブやコンロなど、火気のある場所ではそれらの器具から十分に離れた場所でお使い下さい。
- ⚠ 必ず屋内で使用し、水のかかる場所や直射日光のあたる場所での使用は避けて下さい。
- ⚠ 使用中に組み付けたボルトが緩んできた場合は再度、組立手順にもとづき、増締めを行つて下さい。(その際、天板・棚板等に載せているすべての機器を取り外して行つて下さい。)
- ⚠ ベンジン・酸・熱湯・シンナー・ミガキ粉・石油などのお手入れは避けて下さい。必ず強く絞つたぞうきんなどで、拭くなどして下さい。
- ⚠⚠ コンセント付きのものは容量を超えて使用しないで下さい。感電や火災の原因となります。

商品に関するお問い合わせは **エレコム総合インフォメーションセンター TEL.03-5337-3024** 受付時間 9:00 - 12:00 13:00 - 18:00 **年中無休**

エレコムFAXテクニカルサポート 受付時間 9:00 - 12:00 13:00 - 17:00、FAX.03-5500-2881 月曜日 - 金曜日(祝・祭日を除く)

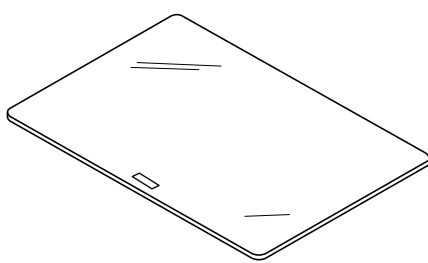
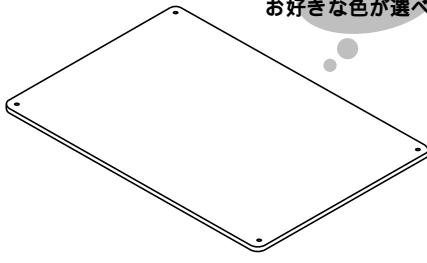
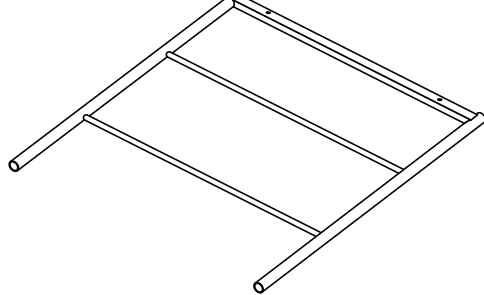
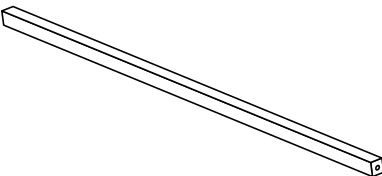
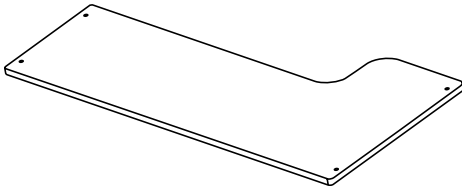
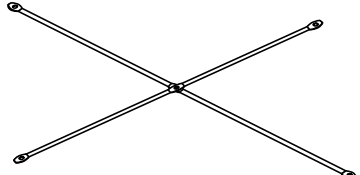
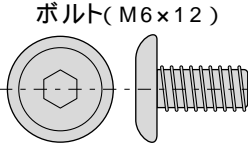
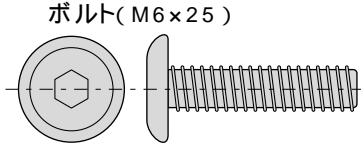
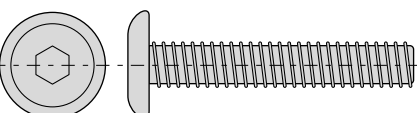
部品一覧

組み立てを行う前に、以下の部材がすべて揃つているかご確認下さい。

<p>ガラス天板 1枚</p> 	<p>天板 1枚</p>  <p style="font-size: small;">白か黄色、お好きな色が選べます。</p>	<p>フレーム 2本</p> 
<p>補強パイプ 2本</p> 	<p>棚板 1枚</p> 	
<p>クロスバー 1本</p> 		
<p>A 8本</p>  <p>ボルト(M6×12)</p>	<p>B 4本</p>  <p>ボルト(M6×25)</p>	
<p>C 4本</p>  <p>ボルト(M6×35)</p>		
<p>D 6個</p>  <p>スペーサー</p>	<p>E 4個</p>  <p>金具</p>	<p>六角レンチ 1本</p>  <p>付属工具</p>

組立説明

本製品はロックダウン式家具です。必ず組み立て手順、組み立て上の注意事項等の指示に従って組み立てを行って下さい。
床やラック本体を傷付けないよう、段ボールや防傷シートを敷くなどして組み立てて下さい。

ご用意いただくもの



- 1** フレーム の間に、補強パイプ をボルト C でゆるく固定します。
クロスバー をボルト A でゆるく固定します。

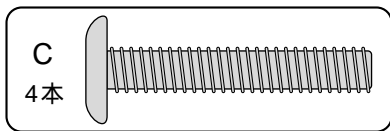
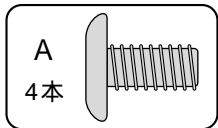
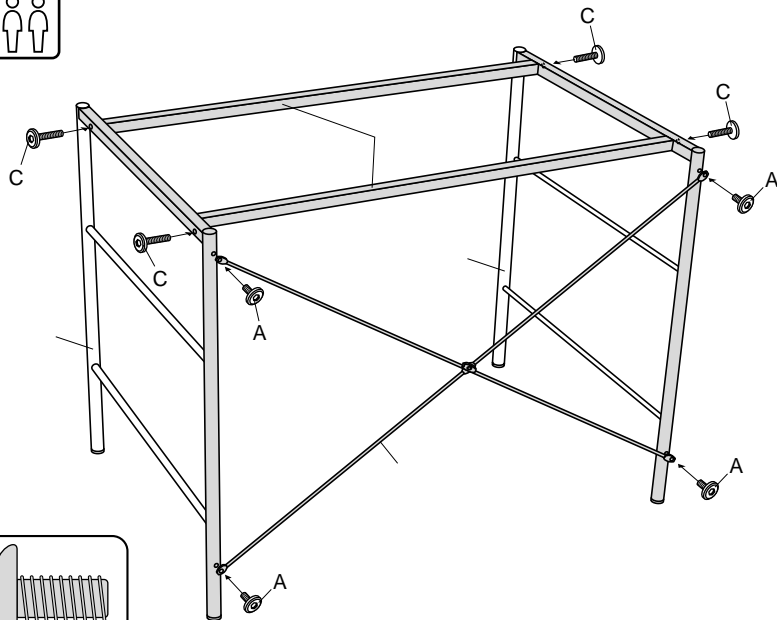

- 2** 天板 の色を決め、ボルト B で固定します。
ゆるく固定しておいた、全てのボルトを完全に固定します。
ボルト B の頭にスペーサー D を取り付けます。(別図1参照)

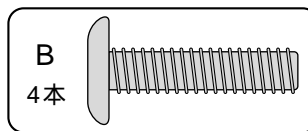
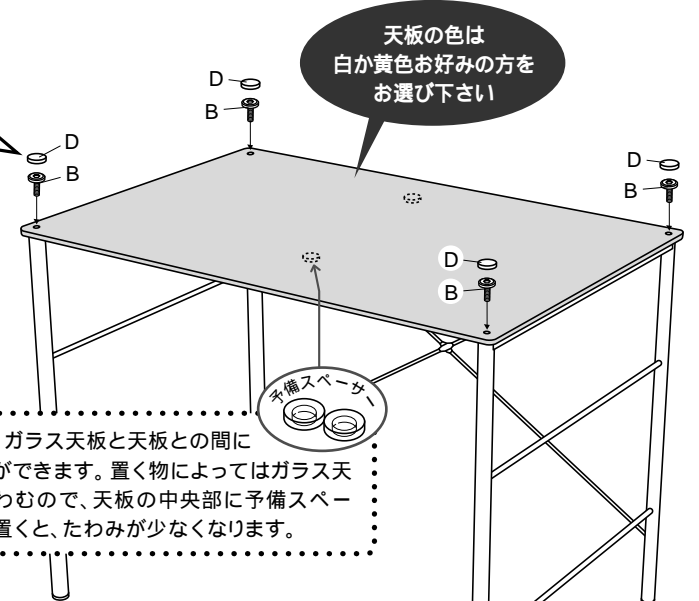
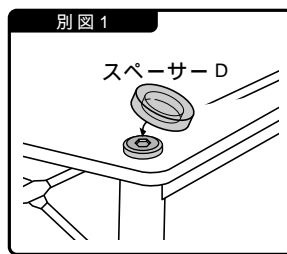

- 3** ⚠️注意...この行程は必ず2人以上で行って下さい。
ガラス天板 裏のELECOMシールを手前にしてスペーサーの上に載せます。



- 4** 棚板 の裏面に金具 E をボルト A で図のように固定します。

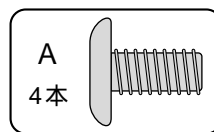
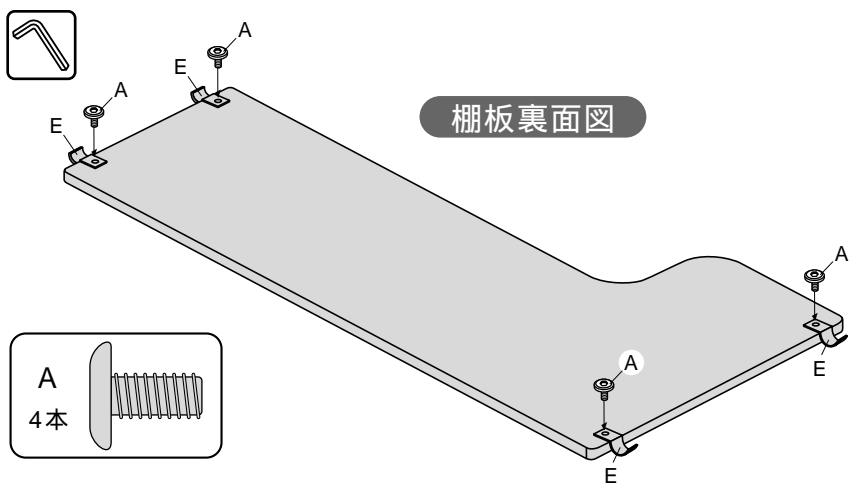

- 5** 行程④で組み立てた棚板 をお好みの高さに引っ掛けます。

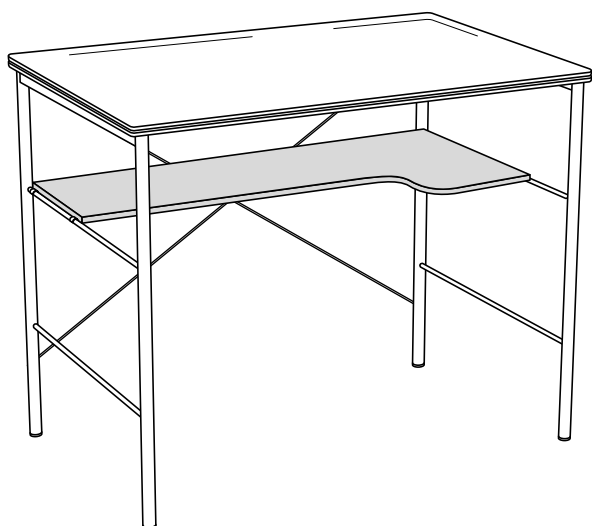

or

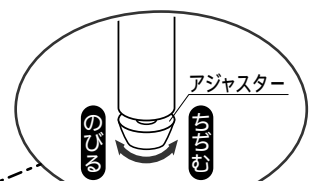
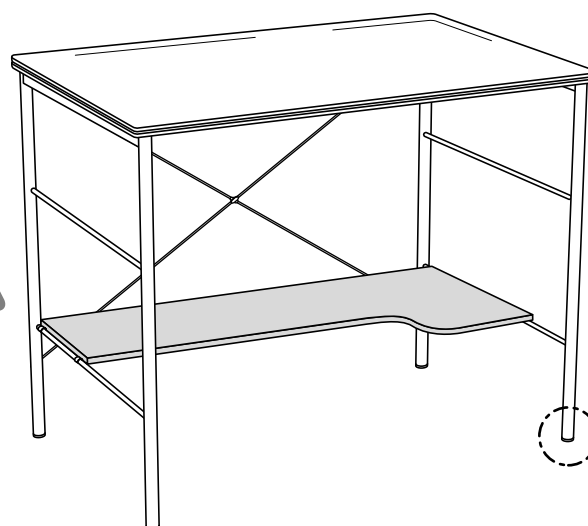

※完成時、ガタつきや天板が水平にならない時は、フレームの先端に付いている4つのアジャスターで調節して下さい。