

## NINTENDO SWITCH™ 2 対応 冷却ファンスタンド GM-NS225DC01BK

取扱説明書 / 保証規定

このたびは、本製品をお買い上げいただき誠にありがとうございます。  
ご使用前に、本書を必ずお読みください。  
安全にお取り扱いいただくための注意事項、操作方法を本書に記載しています。  
また、本書を読み終わったあとは、大切に保管してください。

※この取扱説明書では一部を除いて、“GM-NS225DC01BK”を「本製品」と表記  
しています。

# 各部名称

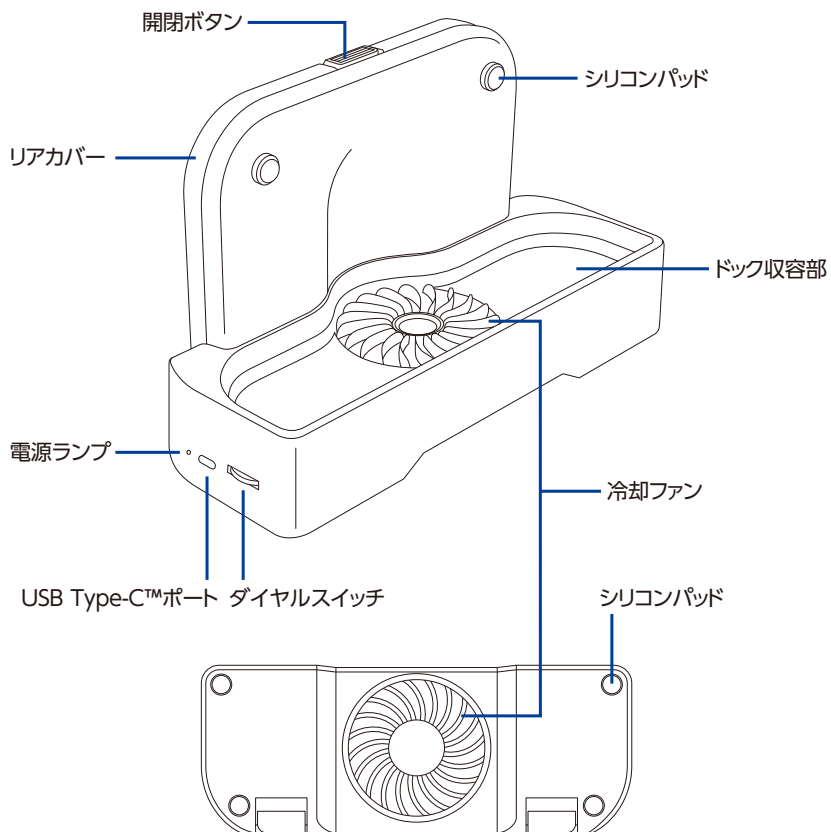

## ■横置き時

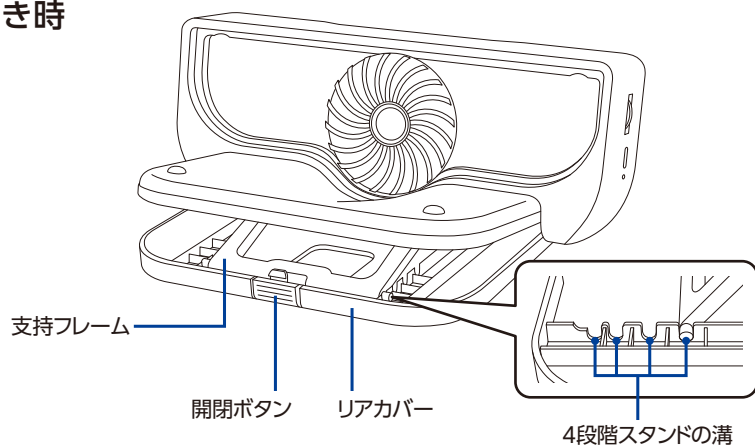

# 使いかた

## 1

ドックにACアダプターを接続します。

## 2

スタンドにドックを設置し、ドックとスタンドのポートを付属のケーブルで接続します（電源ランプが点灯します）。

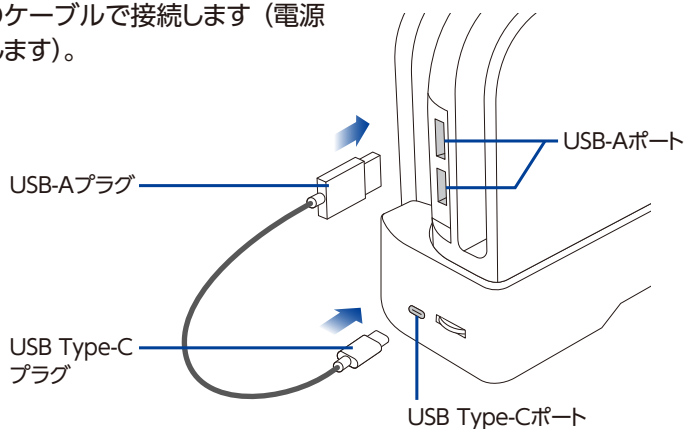

## 3

ドックに機器本体をセットします。

## 4

ダイヤルスイッチをカチッと音がするまで左に回すと、冷却ファンが起動し、ドック底のメッシュ部分から風が吹き出して機器本体を冷却します。

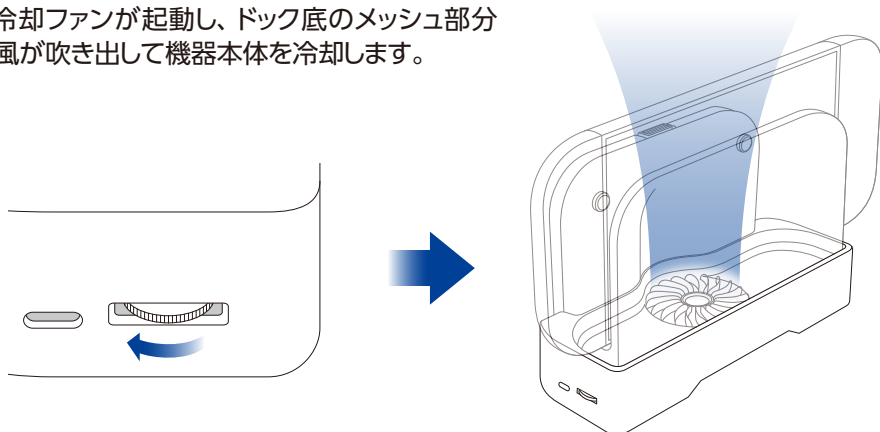

## 横置きで使用する場合

- 1.開閉ボタンを押して、リアカバーを開けます。
  - 2.機器本体の上部を持ってゆっくりと傾け、支持フレームを可動させ、希望の角度になるように支持フレームをスタンドの溝に差し込んでください。
- ※けっして本製品やドックを持って傾けないでください。機器本体が落下し、破損するおそれがあります。

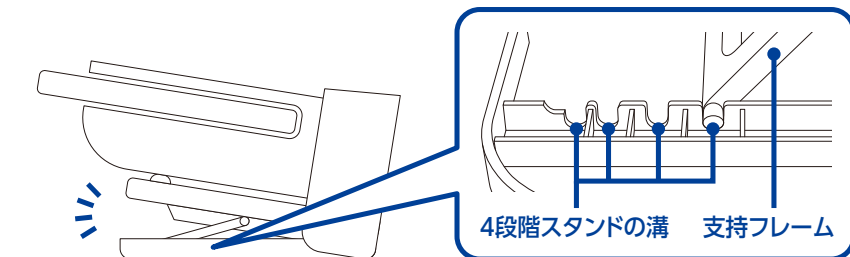

# 仕様

対応機種	NINTENDO SWITCH™ 2
材質	ABS、シリコン
外形寸法	約W215×D85×H127mm（ケーブルを除く）
定格電圧	DC5V
消費電流	最大900mA
コネクタ形状	USB Type-Cポート
内容物	スタンド本体、USB-A - USB Type-C™ ケーブル
ケーブル長	0.15m（プラグを除く）

## ご使用上の注意

- 本製品は NINTENDO SWITCH™ 2 専用です。
- 本製品は機器本体を適切な角度に置き、使用するためのスタンドです。また、冷却ファンは機器本体を冷却するためのクーラーです。他の用途ではご使用にならないでください。
- 本製品を横置きで使用する場合、必ずリアカバーの 4 段階の溝を使用し、水平には置かないでください。
- 機器本体をドックから挿抜する際に、ファンが一時的に止まりますが異常ではありません。自動的に再稼働します。
- ドックにカバーがついている場合は外してご使用ください。
- 本製品は、必ず付属のケーブルを接続して使用してください。
- 冷却ファンに物や指を入れないでください。
- ロープやひも、布など巻き込まれやすい物の近くで使用しないでください。
- 機器本体の使用状況や環境により、冷却効果が低下する場合があります。
- 本製品が異常な高温になった場合は本製品からケーブルを抜き、温度が下がるのを待ってから再度起動してください。
- 本製品が発熱するため、動作中にファンをふさがないでください。
- 本製品に強い振動や衝撃を加えないでください。
- お子様だけで使用させないでください。けが、事故などの原因となります。
- 乳幼児の手が届かないところに保管してください。
- 可動部分に手足や髪の毛、衣類などを挟まないようにしてください。
- アルコール類、またはその他の薬品を本製品に付着させないでください。
- かたい布で本製品を拭かないでください。
- 機器本体の破損や故障、データの損失、消滅などについては一切の責任を負いかねますのでご了承ください。
- 本製品を樹脂材製品（合皮ソファ、樹脂シートなど）の上に置かないでください。長時間の接触や、強い力での擦れにより、色移りする場合があります。
- 本製品に破損、変形、劣化、動作不良などが見られる場合はただちに使用を中止してください。
- 本製品の分解・修理・加工・改造をしないでください。
- 本製品を水中で使用しないでください。濡れた手で本製品に触れないでください。
- 本製品は素材の特性上、時間と共に変色する可能性があります。

# 保証規定

## ■保証対象

保証対象は本製品の本体・本製品の動作に起因する部分のみとさせていただきます。取扱説明書および消耗品は対象外です。

## ■保証内容

1. 弊社が定める保証期間(本製品ご購入日から起算されます。)内に、適切な使用環境で発生した本製品の故障に限り、無償で本製品を修理または交換いたします。  
※保証期間を超過している場合、有償となります。

## ■無償保証範囲

2. 以下の場合には、保証対象外となります。
  - (1) 購入証明書および故障した本製品をご提出いただけない場合。  
※購入証明書は、購入日、購入店、型番が確認できるもの(レシート・納品書など)を指します。
  - (2) 購入証明書に偽造・改変などが認められた場合。
  - (3) 中古品として本製品をご購入された場合。(リサイクルショップでの購入、オークション購入での中古品を含む)。
  - (4) 弊社および弊社が指定する機関以外の第三者ならびにお客様による改造、分解、修理により故障した場合。
  - (5) 弊社が定める機器以外に接続、または組み込んで使用し、故障または破損した場合。
  - (6) 通常一般家庭、一般オフィス内で想定される使用環境の範囲を超える温度、湿度、振動などにより故障した場合。  
※使用環境条件が記載されている製品につきましては製品記載の範囲を超えないこと。
  - (7) 本製品を購入いただいた後の輸送中に発生した衝撃、落下等により故障した場合。
  - (8) 地震、火災、落雷、風水害、その他の天変地異、公害、異常電圧などの外的要因により故障した場合。
  - (9) 接続されている他の機器に起因して、本製品に故障、損傷が生じた場合。
  - (10) ソフトウェア(ファームウェア、ドライバー他)のアップデート作業によって故障、障害が生じた場合。
  - (11) 本製品の、パッケージ、取扱説明書、ならびに弊社ホームページ内などに記載の使用方法、および注意に反するお取り扱いによって生じた故障、損傷の場合。
  - (12) その他、無償修理または交換が認められない事由が発見された場合。

## ■修理

3. 修理のご依頼は、購入証明書をお買い上げいただいた製品一式(付属品、セット品含む)に添えて、お買い上げの販売店にお持ちいただくか、弊社修理センターに送付してください。
4. 弊社修理センターへご送付いただく場合の送料はお客様のご負担となります。(返送時の送料は弊社が負担いたします。) また、ご送付いただく際、適切な梱包の上、紛失防止のため受渡の確認できる手段(宅配や簡易書留など)をご利用ください。なお、弊社は運送中の製品の破損、紛失については一切の責任を負いかねます。
5. 同機種での交換ができない場合は、保証対象製品と同等またはそれ以上の性能を有する他の製品と交換させていただきます場合があります。
6. 保証期間内にて修理、交換により交換された、旧部品または旧製品等は返却いたしかねます。
7. 記憶メディア・ストレージ製品において、修理センターにて製品交換を実施した際にはデータの保全は行わず、全て初期化いたします。記憶メディア・ストレージ製品を修理に出す前には、お客様ご自身でデータのバックアップを取っていただきますようお願いいたします。
8. 修理期間中における代替機および貸出機のご用意はありません。

## ■免責事項

9. 本製品の故障について、弊社に故意または重大な過失がある場合を除き、弊社の債務不履行および不法行為などの損害賠償責任は、本製品購入代金を上限とさせていただきます。
10. 本製品の故障に起因する派生的、付随的、間接的および精神的損害、逸失利益、ならびにデータ損害の補償などにつきましては、弊社は一切責任を負いかねます。
11. データを取扱う際には自己責任において、必ず定期的なバックアップを取ってください。本製品の故障または使用によって生じた、保存データの消失、破損などについては一切保証いたしません。

## ■有効範囲

12. この保証規定は、日本国内においてのみ有効です。エレクトロニクス株式会社は、日本以外の国でのご購入・ご使用による問い合わせ・サポート対応はいたしかねます。

This warranty is valid only in Japan. In "ELECOM CO.,LTD.(Japan)", no customer support is available for enquiries about purchases or usage in/from any countries other than Japan.

保証期間

1年間

※ご購入が証明できる書類(レシート・納品書等)と本取扱説明書を一緒に保管してください。

# ユーザーサポートについて

## 選べる! 充実サポート



**LINE** チャット  
でサポート

LINEアプリから  
友だち追加でかんたんに  
チャットでお問い合わせ!



**Web** チャット  
でサポート

ブラウザからでも  
会員登録なしにお気軽に  
ご相談いただけます。



チャット  
サポートは  
QR  
からアクセス!



**電話でサポート**

エレコム製品サポートからカテゴリーごとに「よくあるご質問」や「サポートコミュニティ」をご紹介。電話によるサポートが必要な場合は、サポートダイヤルをご用意しております。

連絡先はコチラから  
**8056.jp**

※LINEおよびLINEヤフーロゴは、LINEヤフー株式会社の登録商標です。

日本以外でご購入されたお客様は、購入国の販売店舗へお問い合わせください。エレコム株式会社は、日本以外の国でのご購入・ご使用によるお問い合わせ・サポート対応はいたしかねます。また、日本語以外の言語でのサポートはいたしかねます。商品交換は保証規定に沿って対応いたしますが、日本以外からの商品交換は対応いたしかねます。

A customer who purchases outside Japan should contact the local retailer in the country of purchase for enquiries. In "ELECOM CO., LTD. (Japan)", no customer support is available for enquiries about purchases or usage in/from any countries other than Japan. Also, no foreign language other than Japanese is available. Replacements will be made under stipulation of the Elecom warranty, but are not available from outside of Japan.

**NINTENDO SWITCH™ 2 対応 冷却ファンスタンド**

**GM-NS225DC01BK**

**取扱説明書**

**2026年2月 第1版**

**エレコム株式会社**

- ※本書の著作権は、エレコム株式会社が保有しています。
- ※本書の内容の一部または全部を無断で複製/転載することを禁止させていただきます。
- ※本書の内容は予告なしに変更する場合があります。
- ※本書の内容に関するご意見、ご質問がございましたら、エレコム製品サポートまでご連絡願います。
- ※本製品の仕様および外観は製品の改良のため予告なしに変更する場合があります。
- ※本製品を使用したことによる他の機器の故障や不具合等につきましては、責任を負いかねますのでご了承ください。
- ※本製品はエレコム株式会社のオリジナル製品であり、任天堂株式会社のライセンス製品ではありません。
- ※NINTENDO SWITCH™ 2 への対応は当社独自の動作検証に基づくものです。
- ※NINTENDO SWITCHは任天堂株式会社の登録商標です。
- ※USB Type-C and USB-C are trademarks of USB Implementers Forum.
- ※本書に記載されている会社名・製品名などは一般に各社の商標または登録商標です。