

Names and Functions of Parts

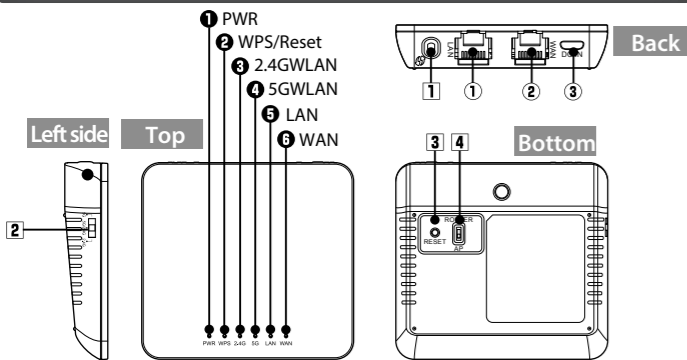

① LAN port (black)	Connect this product with a PC using a LAN cable. The LAN/SETUP port is also used when changing this product's settings from a PC.
② WAN port (blue)	Use a LAN cable to connect this product to the hotel's LAN port.
③ Power supply jack (DC IN) (microUSB)	Connect the included AC adapter. By using a separately sold USB (Micro-B to Micro-A) cable, it is also possible to supply power to the product via USB.

① PWR lamp (blue)	Lit	The power is on.
	Off	The power is off.
② WPS/Reset lamp (red)	Lit	The reset function is starting.
	Blinking	The WPS function is in operation.
	Off	The product is operating normally.
③ 2.4GWLAN lamp (blue)	Lit or blinking	The connection with the 2.4 GHz wireless side is being established.
	Off	The 2.4 GHz wireless is off.
④ 5GWLAN lamp (blue)	Lit or blinking	The connection with the 5 GHz wireless side is being established.
	Off	The 5 GHz wireless is off.
⑤ LAN lamp (blue)	Lit or blinking	A wired connection is established with the PC side.
	Off	A wired connection is not established with the PC side.
⑥ WAN lamp (blue)	Lit or blinking	The connection with the WAN side is being established.
	Off	The product is disconnected from the WAN side.

① WPS button	Hold down this button for approximately 1 to 9 seconds to start the WPS function.
② Used frequency band selector switch	Switch the used frequency band between the following three modes: 2.4 GHz, 2.4 and 5 GHz shared, and 5 GHz.
③ Reset button	Hold down this button for 10 seconds or more to start the reset function.
④ Mode selector switch	Switch between router mode and access point mode.

Procedure 1 Connect the wireless LAN router

- Connect the LAN cable provided by the hotel to a LAN port in your hotel room and this product's WAN port (blue).
- Use one of the following methods to supply power to the product.
 - Using the included AC adapter
 - Using a PC USB port and a separately sold USB (Micro-B to Micro-A) cable
 - Using a separately sold USB power supply adapter and a separately sold USB (Micro-B to Micro-A) cable

3 Check that this product's lamps are as shown below:

① PWR lamp	Lit in blue
② 2.4GWLAN lamp	Lit in blue or blinking in blue
③ 5GWLAN lamp	Lit in blue or blinking in blue
④ WAN lamp	Lit in blue or blinking in blue

Procedure 2 Perform connection settings with each device

A PC (Wired LAN connection)

- Connect this product's LAN port with a PC using a LAN cable.

* Depending on the PC's settings, it may be necessary to change the PC's IP address settings (automatically obtained or static).

B Windows (Wireless LAN connection)

Windows 8

- Point to the upper-right corner of the screen to display the Charms bar, and then click [Settings].
- Click the wireless icon
- From the list of networks, select the network that has the same SSID as the network written on the included "Setup Information Sheet," and then click [Connect].
* Two SSIDs, one for 2.4 GHz and one for 5 GHz, will be displayed, so select the SSID that matches the specifications of the device that you are connecting to.
- Check that the message "You can also connect by pushing the button on the router." is displayed.
- Hold down the product's [WPS] button for approximately 5 seconds. When you release the button, the product's "WPS and reset lamp" will start to blink in red.
- If a screen is displayed with the message "Do you want to turn on sharing between PCs and connect to devices on this network?," click "Yes, turn on sharing and connect to devices."

Windows 7/Vista/XP

- Click the wireless LAN icon in the notification area in the lower-right corner of the screen.
- From the list of networks, select the network that has the same SSID as the network written on the included "Setup Information Sheet," and then click [Connect].
* Two SSIDs, one for 2.4 GHz and one for 5 GHz, will be displayed, so select the SSID that matches the specifications of the device that you are connecting to.
- When the "Connect to a Network" dialogue box is displayed, check that the message "You can also connect by pushing the button on the router." is displayed.
- Hold down the product's [WPS] button for approximately 5 seconds. When you release the button, the product's "WPS and reset lamp" will start to blink in red.
- Eventually, the "Connect to a Network" dialogue box will disappear automatically.

C Mac OS (Wireless LAN connection)

- Click the [Apple menu] in the upper left of the screen, and then click [System Preferences].
- Click [Network].
- Check that "Status" for the AirMac (Wi-Fi) has changed to "On."
- From the list of networks, select the network that has the same SSID as the network written on the included "Setup Information Sheet."
* Two SSIDs, one for 2.4 GHz and one for 5 GHz, will be displayed, so select the SSID that matches the specifications of the device that you are connecting to.
- A password entry screen will be displayed, so enter the (13-digit) encryption key written on the "Setup Information Sheet," and then click [OK].

D Smartphones and tablet PCs (iOS/Android)

Install the simple setup application "QR link" (free of charge), and then configure the settings.

- From your terminal, open the AppStore (iOS) or Google Play (Android), search for [QR link], and then install the software.
- On your terminal's home screen, tap the [QR link] icon.
- Tap [Read QR Code] to read the QR code printed on the included "Setup Information Sheet."
- Follow the instructions on the screen, and then tap [Close] to finish the procedure.

Depending on the hotel, the web browser (such as IE and Safari) may require you to certify yourself. In this situation, check with the hotel regarding how to certify yourself.

各部分的名称和作用

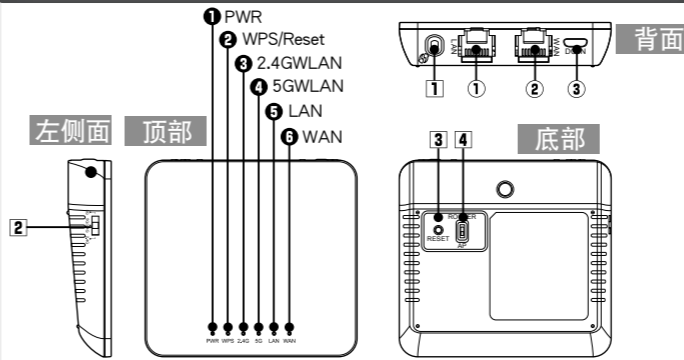

① LAN 端口 (黑色)	用 LAN 电缆将本产品和电脑相连接。也用于从电脑改变本产品的设置。
② WAN 端口 (蓝色)	用 LAN 电缆连接本产品和酒店的局域网端子。
③ 电源插孔 (DC IN) (microUSB)	连接附带的 AC 适配器。通过使用另售的 USB (microB-A) 电缆, 还能给 USB 供电。

① PWR 指示灯 (蓝色)	亮灯	电源接通状态
	熄灭	电源切断状态
② WPS/Reset 指示灯 (红色)	亮灯	重置功能启动
	闪烁	WPS 功能工作中
③ 2.4GWLAN 指示灯 (蓝色)	亮灯 · 闪烁	与 2.4GHz 无线侧连接着
	熄灭	2.4GHz 无线切断的状态
④ 5GWLAN 指示灯 (蓝色)	亮灯 · 闪烁	与 5GHz 无线侧连接着
	熄灭	5GHz 无线切断的状态
⑤ LAN 指示灯 (蓝色)	亮灯 · 闪烁	与电脑侧有线连接着
	熄灭	未与电脑侧有线连接的状态
⑥ WAN 指示灯 (蓝色)	亮灯 · 闪烁	与 WAN 侧连接着
	熄灭	未与 WAN 侧连接的状态

① WPS 按钮	按住约 1 ~ 9 秒后, WPS 功能启动
② 使用频段切换开关	从 2.4GHz、2.4/5GHz 共用、5GHz 的三种模式切换使用频段
③ Reset 按钮	按住 10 秒以上后, 重置功能启动
④ 模式切换开关	切换路由器模式、接入点模式

步骤 1 连接无线LAN路由器

- 酒店内设置的 LAN 电缆连接到酒店客房内的局域网端子和本产品的 WAN 端口 (蓝色)。
- 用以下的任一方法接通电源。
 - 用附带的 AC 适配器供电
 - 用电脑的 USB 端口 + 另售的 USB (microB-A) 电缆供电
 - 用另售的 USB 供电适配器 + 另售的 USB (microB-A) 电缆供电

3 确认本产品指示灯的状态是否如下所示。

① WPS/Reset 指示灯	熄灭
② 2.4GWLAN 指示灯	亮灯或闪烁
③ 5GWLAN 指示灯	亮灯或闪烁
④ WLAN 指示灯	亮灯或闪烁

步骤 2 进行与各设备的连接设置

A 电脑 (有线局域网连接)

- 用 LAN 电缆将电脑和本产品的局域网端口相连接。

*对有的电脑设置, 可能要改变电脑IP地址的设置 (自动取得或固定)。

B Windows (无线局域网连接)

Windows 8

- 将鼠标器放到屏幕右上角, 出现超级按钮栏, 点击 [设置]。
- 点击无线图标
- 从网络列表中选择与附带的 "设置信息表" 上所记载的相同的 SSID, 并点击 [连接] 按钮。
*会显示 2.4GHz 和 5GHz 的 2 个 SSID, 请根据所连接的设备的规格进行选择。
- 确认 "按下路由器的按钮也无法连接。" 的消息。
- 长按本产品的 [WPS 按钮] 5 秒钟左右后放开, 本产品的 "WPS/Reset 指示灯" 开始红色闪烁。
- 弹出 "启用电脑共享 ..." 窗口后, 点击 "是, 启用共享并连接到设备"。

Windows 7/Vista/XP

- 点击屏幕右下方任务栏上的无线局域网的图标。
- 从网络列表中选择与附带的 "设置信息表" 上所记载的相同的 SSID 并点击 [连接] 按钮。
*会显示 2.4GHz 和 5GHz 的 2 个 SSID, 请根据所连接的设备的规格进行选择。
- 弹出 "连接网络" 的窗口后, 确认 "按下路由器的按钮也无法连接。" 的消息。
- 长按本产品的 [WPS 按钮] 5 秒钟左右后放开, 本产品的 "WPS/Reset 指示灯" 开始红色闪烁。
- 不久, "连接网络" 窗口自动关闭。

C Mac OS (无线局域网连接)

- 点击屏幕左上方的 [苹果菜单], 点击 [系统环境设置]。
- 点击 [网络]。
- 确认 AirMac (Wi-Fi) 的 "状况" 为 "启用"。
- 从 "网络名称" 列表中选择与附带的 "设置信息表" 上所记载的相同的 SSID。
*会显示 2.4GHz 和 5GHz 的 2 个 SSID, 请根据所连接的设备的规格进行选择。
- 弹出密码输入窗口, 输入 "设置信息表" 所记载的密钥 (13 位数) 并点击 [确定]。

D 智能手机/平板电脑 (iOS/Android)

安装简单设置应用程序 "QR link" (免费), 进行设置。

- 从智能手机或平板电脑打开 AppStore (iOS) 或 Google Play (Android), 搜索 [QR link] 并安装。
- 触摸智能手机或平板电脑的主屏上的 [QR link] 图标。
- 触摸 [QR 码读取], 读取附带的 "设置信息表" 上打印的 QR 码。
- 按照屏幕上的指示, 最后触摸 [关闭] 按钮。

有些酒店可能需要用 Web 浏览器 (IE 或 Safari 等) 进行认证, 如果需要认证, 请向您下榻的酒店确认认证方法。

각 부분의 명칭과 기능

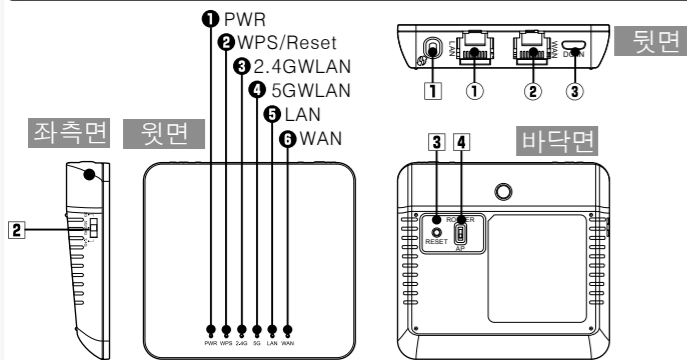

① LAN 포트 (검정)	본 제품과 PC를 LAN 케이블로 접속합니다. PC에서 본 제품의 설정을 변경할 때도 사용합니다.
② WAN 포트 (청색)	본 제품과 호텔의 LAN 단자를 LAN 케이블로 접속합니다.
③ 전원 잭 (DC IN) (microUSB)	동봉된 AC 어댑터를 접속합니다. 별매의 USB(microB-A) 케이블을 사용하면 USB 급전도 가능합니다.

① PWR 램프 (청색)	점등	전원이 켜진 상태
	소등	전원이 꺼진 상태
② WPS/Reset 램프 (적색)	점등	리셋 기능 기동
	점멸	WPS 기능 동작 중
③ 2.4GWLAN 램프 (청색)	점등·점멸	2.4GHz 무선 측과 접속 중
	소등	2.4GHz 무선이 오프인 상태
④ 5GWLAN 램프 (청색)	점등·점멸	5GHz 무선 측과 접속 중
	소등	5GHz 무선이 오프인 상태
⑤ LAN 램프 (청색)	점등·점멸	PC 측과 유선 접속 중
	소등	PC 측과 유선 미접속인 상태
⑥ WAN 램프 (청색)	점등·점멸	WAN 측과 접속 중
	소등	WAN 측과 미접속 상태

① WPS 버튼	약 1~9 초간 누르면 WPS 기능 기동
② 이용 주파수대 변환 스위치	이용 주파수대를 2.4GHz, 2.4/5GHz 공용, 5GHz의 세 가지 모드로부터 변환
③ Reset 버튼	10 초 이상 누르면 리셋 기능 기동
④ 모드 변환 스위치	라우터 모드, 액세스 포인트 모드를 변환

순서 1 무선 LAN 라우터를 연결

① 호텔에 설치된 LAN 케이블을 호텔 객실에 있는 LAN 단자와 본 제품의 WAN 포트(청색)에 접속합니다.

② 다음 중 하나의 방법으로 전원을 공급합니다.

- 동봉된 AC 어댑터로 급전
- PC의 USB 포트 + 별매의 USB(microB-A) 케이블로 급전
- 별매의 USB 급전 어댑터 + 별매의 USB(microB-A) 케이블로 급전

③ 본 제품의 램프 상태가 다음과 같이 되어 있는지 확인합니다.

① PWR 램프	청색으로 점등
② 2.4GWLAN 램프	청색으로 점등 또는 청색으로 점멸
③ 5GWLAN 램프	청색으로 점등 또는 청색으로 점멸
④ WAN 램프	청색으로 점등 또는 청색으로 점멸

순서 2 각 기기와의 접속을 설정

A PC(유선 LAN 접속)

① PC와 본 제품의 LAN 포트를 LAN 케이블로 접속합니다.

*PC의 설정에 따라서는 PC의 IP 주소 설정(자동 취득이나 고정)을 변경해야 합니다.

B Windows (무선 LAN 접속)

Windows 8의 경우

- ① 화면의 우측 상단 모서리에 마우스를 올리면 표시되는 참바(charm bar)에서 [설정] 을 클릭합니다.
- ② 무선 아이콘을 클릭합니다.
- ③ 네트워크 목록에서 「설정 정보 시트」 내에 기재된 것과 동일한 SSID를 선택한 후 [접속] 버튼을 클릭합니다.
*2.4GHz와 5GHz의 두 가지의 SSID가 표시되므로 접속할 기기의 사양에 맞추어 선택해 주십시오.
- ④ 「라우터 버튼을 눌러도 접속할 수 있습니다.」라는 메시지를 확인합니다.
- ⑤ 본 제품의 [WPS 버튼] 을 5초 정도 길게 누른 후 손을 떼면 본 제품의 「WPS/Reset 램프」가 적색으로 점멸을 시작합니다.
- ⑥ 「PC의 공유를 ON으로...」의 화면이 표시되면 「예, 공유를 ON으로 하여 디바이스에 접속합니다」를 클릭합니다.

Windows 7/Vista/XP의 경우

- ① 화면 우측 하단의 태스크 트레이에 있는 무선 LAN 아이콘을 클릭합니다.
- ② 네트워크 목록에서 「설정 정보 시트」 내에 기재된 것과 동일한 SSID를 선택한 후 [접속] 버튼을 클릭합니다.
*2.4GHz와 5GHz의 두 가지의 SSID가 표시되므로 접속할 기기의 사양에 맞추어 선택해 주십시오.
- ③ 「네트워크에 접속」 화면이 표시되면 「라우터 버튼을 눌러도 접속할 수 있습니다.」라는 메시지를 확인합니다.
- ④ 본 제품의 [WPS 버튼] 을 5초 정도 길게 누른 후 손을 떼면 본 제품의 「WPS/Reset 램프」가 적색으로 점멸을 시작합니다.
- ⑤ 잠시 후 자동으로 「네트워크에 접속」 화면이 꺼집니다.

C Mac OS (무선 LAN 접속)

- ① 화면 좌측 상단에 있는 [애플 메뉴] 를 클릭한 후 [시스템 환경 설정] 을 클릭합니다.
- ② [네트워크] 를 클릭합니다.
- ③ AirMac (Wi-Fi)의 「상황」이 「입력」으로 되어 있는지 확인합니다.
- ④ 「네트워크 이름」의 목록에서 「설정 정보 시트」 내에 기재된 것과 동일한 SSID를 선택합니다.
*2.4GHz와 5GHz의 두 가지의 SSID가 표시되므로 접속할 기기의 사양에 맞추어 선택해 주십시오.
- ⑤ 비밀번호 입력 화면이 표시되므로 「설정 정보 시트」에 기재된 암호 키(13자리)를 입력한 후 [OK] 를 클릭합니다.

D 스마트폰/태블릿PC (iOS/Android)

간단 설정 애플리케이션 『QR link』 (무료)를 인스톨하여 설정합니다.

- ① 각 단말기에서 AppStore(iOS) 또는 Google Play (Android)를 열고 [QR link] 를 검색하여 인스톨합니다.
- ② 각 단말기의 홈 화면에서 [QR link] 의 아이콘을 터치합니다.
- ③ [QR 코드 판독] 을 터치하고 「설정 정보 시트 내」에 인쇄된 QR 코드를 판독합니다.
- ④ 화면의 지시에 따라 마지막으로 [닫기] 버튼을 터치합니다.

호텔에 따라서는 Web 브라우저(IE나 Safari 등)에 의한 인증 작업을 거쳐야 하는 경우가 있습니다. 이 경우에는 숙박하시는 호텔에 인증 방법을 확인해 주십시오.

Nome e função das partes

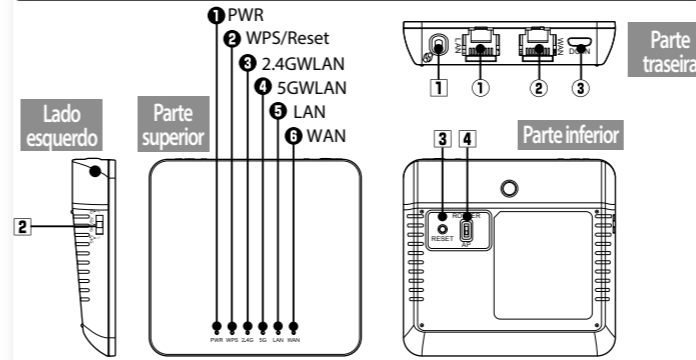

① Porta LAN (preto)	Conecte este produto a um PC usando um cabo de LAN. A porta LAN/SETUP é também usada para alterar as configurações deste produto a partir de um PC.
② Porta WAN (azul)	Use um cabo LAN para conectar este produto à porta LAN do hotel.
③ Conector de alimentação (DC IN)(microUSB)	Conecte o adaptador AC incluso. Utilizando um cabo USB (micro B para micro A) vendido separadamente, é também possível alimentar o produto via porta USB.

① Lâmpada PWR (azul)	Acesa	A alimentação está ligada.
	Desl	A alimentação está desligada.
② Lâmpada WPS/Reset (vermelho)	Acesa	A função de reinicialização está iniciando.
	Piscando	A função WPS está em operação.
③ Lâmpada 2.4GWLAN (azul)	Acesa ou piscando	Conexão com o lado sem fio de 2,4 GHz sendo efetuada.
	Desl	O sem fio de 2,4 GHz está desligado.
④ Lâmpada 5GWLAN (azul)	Acesa ou piscando	Conexão com o lado sem fio de 5 GHz sendo efetuada.
	Desl	O sem fio de 5 GHz está desligado.
⑤ Lâmpada LAN (azul)	Acesa ou piscando	Foi estabelecida uma conexão com fio no lado do PC.
	Desl	Não foi estabelecida uma conexão com fio no lado do PC.
⑥ Lâmpada WAN (azul)	Acesa ou piscando	Conexão com o lado WAN sendo efetuada.
	Desl	O produto está desconectado do lado WAN.

① Botão WPS	Mantenha o botão pressionado por aproximadamente 1 a 9 segundos para ativar a função WPS.
② Seletor da banda de frequência utilizada	Selecione a banda de frequência utilizada dentre os três modos seguintes: 2,4 GHz, 2,4 e 5 GHz compartilhado e 5 GHz.
③ Botão Restabelecer	Mantenha o botão pressionado por aproximadamente 10 segundos ou mais para reinicializar a função.
④ Seletor de modo	Selecione modo roteador ou modo de ponto de acesso.

Procedimento 1 Conecte com o roteador LAN sem fio

- ① Conecte o cabo da LAN, vendido separadamente ou fornecido pelo do hotel, a uma porta LAN em seu quarto de hotel e na porta WAN de seu produto.
- ② Utilize um dos métodos seguintes para fornecer energia a seu produto.
 - Usando o adaptador AC incluso.
 - Usando uma porta USB do PC e um cabo USB (micro B para micro A) vendido separadamente
 - Usando um adaptador de alimentação USB e um cabo USB (micro B para micro A) vendido separadamente
- ③ Verifique se as lâmpadas deste produto estão como mostrado abaixo:

① Lâmpada PWR	Acesa na cor azul
② Lâmpada 2.4GWLAN	Acesa na cor azul ou piscando na cor azul
③ Lâmpada 5GWLAN	Acesa na cor azul ou piscando na cor azul
④ Lâmpada WAN	Acesa na cor azul ou piscando na cor azul

Procedimento 2 Ajuste as configurações de conexão com cada dispositivo

A PC (conexão LAN com fio)

① Conecte a porta LAN deste produto com um PC usando um cabo de LAN.

* Dependendo das configurações do PC, pode ser necessário alterar as configurações de endereço IP do PC (obtidas automaticamente ou estáticas).

B Windows (Conexão LAN sem fio)

Windows 8

- ① Aponte para o canto superior direito da tela para exibir a barra Botões, clicando em seguida em [Configurações].
- ② Clique no ícone Sem fio .
- ③ A partir da lista de redes, selecione aquela com o mesmo SSID que a rede registrada na “Folha de informações de configuração” e clique em seguida em [Conectar].
* Serão exibidos dois SSIDs, um para 2,4 GHz e um para 5 GHz. Selecione o SSID que corresponde às especificações do dispositivo ao qual está se conectando.
- ④ Verifique que a mensagem “Você também pode se conectar pressionando o botão do roteador” é exibida.
- ⑤ Mantenha pressionado o botão [WPS] do produto por aproximadamente 5 segundos. Ao liberar o botão, a “lâmpada de WPS e de reinicialização” começará a brilhar na cor vermelha.
- ⑥ Se a tela for exibida com a mensagem “Deseja ativar o compartilhamento entre PCs e se conectar a dispositivos nesta rede?”, clique em “Ativar compartilhamento ou conectar a dispositivos”.

Windows 7/Vista/XP

- ① Clique no ícone LAN sem fio na área de notificação no canto inferior direito da tela.
- ② A partir da lista de redes, selecione aquela com o mesmo SSID que a rede registrada na “Folha de informações de configuração” e clique em seguida em [Conectar].
* Serão exibidos dois SSIDs, um para 2,4 GHz e um para 5 GHz. Selecione o SSID que corresponde às especificações do dispositivo ao qual está se conectando.
- ③ Quando a caixa de diálogo “Conectar-se a uma rede” for exibida, verifique se a mensagem “Você também pode se conectar pressionando o botão do roteador.” é também exibida.
- ④ Mantenha pressionado o botão [WPS] do produto por aproximadamente 5 segundos. Ao liberar o botão, a “lâmpada de WPS e de reinicialização” começará a brilhar na cor vermelha.
- ⑤ Eventualmente, a caixa de diálogo “Conectar-se a uma rede” desaparecerá automaticamente.

C SO Mac (conexão LAN sem fio)

- ① Clique no [menu Apple] no canto superior esquerdo da tela e clique em seguida em [Preferências do Sistema].
- ② Clique em [Rede].
- ③ Verifique se o “Estado” do AirMac (Wi-Fi) foi comutado para “Lig”.
* Serão exibidos dois SSIDs, um para 2,4 GHz e um para 5 GHz. Selecione o SSID que corresponde às especificações do dispositivo ao qual está se conectando.
- ④ A partir da lista de redes, selecione aquela com o mesmo SSID que a rede registrada na “Folha de informações de configuração”.
- ⑤ Uma tela de introdução de senha será exibida. Assim, insira a chave criptografada (de 13 dígitos) registrada na “Folha de informações de configuração” e clique em [OK].

D Smartphones e tablet PCs (iOS/Android)

Instale a aplicação de configuração simples “QR link” (gratuitamente) e a seguir ajuste as configurações.

- ① A partir de seu terminal, abra o AppStore (iOS) ou Google Play (Android), procure por [QR Link] e em seguida instale o software.
- ② Na tela inicial de seu terminal, toque no ícone [QR link].
- ③ Toque em [Ler QR Code] para ler o código QR impresso na “Folha de informações de configuração” incluída.
- ④ Siga as instruções na tela e a seguir toque em [Fechar] para concluir o procedimento.

Dependendo do hotel, o navegador da Web (como o IE ou o Safari) pode exigir que você se certifique. Nessa caso, verifique com o hotel sobre como certificar-se.